

**Subaru Canada, Inc.**

5990, rue Falbourne  
Mississauga (Ontario)  
Canada  
L5R 3S7

**1 800 876 4AWD**  
www.subaru.ca



Un seul constructeur automobile conçoit tous ses véhicules pour qu'ils relèvent les défis associés à la conduite au Canada. Un seul constructeur automobile construit des véhicules sécuritaires et capables de s'adapter à toutes les conditions météorologiques canadiennes. Un seul constructeur automobile équipe tous ses véhicules de la traction intégrale à prise constante qui assure une tenue de route et un contrôle supérieurs. Ce constructeur, c'est Subaru.

Chacune de nos Subaru satisfait ces exigences et est conçue selon les normes rigoureuses qui ont permis à Subaru de se bâtir une clientèle plus fidèle qu'aucune autre. Chaque concessionnaire Subaru au Canada s'engage à ce que les propriétaires de Subaru vivent une expérience sans pareille. C'est le fruit de 26 années de travail passionné qui définit en termes concrets ce qu'est la différence Subaru. Sécurité. Performance. Confort. Aventure. Voilà ce que Subaru entend par « L'at *Traction* intégrale<sup>MD</sup> ».



**Le respect de la vie privée selon Subaru**

Subaru Canada, Inc. respecte votre vie privée. Tout renseignement que vous nous fournissez est conservé sous le sceau de la confidentialité et sera utilisé aux seules fins de mieux vous servir. Nous ne vendons pas les listes des coordonnées de nos clients. À l'occasion, nous nous associons à des entreprises de bonne réputation qui selon nous peuvent intéresser notre clientèle, afin de vous fournir des services et des produits à valeur ajoutée.



# La Revue Six Étoiles

LE MAGAZINE DES PROPRIÉTAIRES DE SUBARU DU CANADA  
Hiver 2002



**Ô Canada!**

*Fabuleux,  
fantastique  
et formidable!*

Une foule de trucs à découvrir et à voir chez vous!

- Au volant • Nouvelles • Avant-premières • Sous les feux de la rampe •
- Techno forum • Accessoires • On s'éclate! •



## Une voiture à garer sous le sapin de Noël



Pour ceux qui aiment se laisser bercer par la nature, pas se faire brasser.

**OUTBACK** Si vous avez compris que la mode n'est plus aux sportives utilitaires raides et trop rigides, vous opterez pour la robustesse et la souplesse de la nouvelle Subaru Outback 2003. Munie de la tenue de route et du contrôle supérieurs de la traction intégrale Subaru, la Outback peut vous transporter sur les terrains accidentés et en plein cœur de la nature. Et grâce à son nouveau système de suspension plus doux, les déplacements ne sont jamais brusques. Vous pouvez donc sortir et vous laisser charmer par la beauté de la nature sans vous inquiéter de vous faire brasser en chemin. La Subaru Outback à traction intégrale. Plus qu'une mode, un mode de vie.

 **SUBARU**  
L'atTraction intégrale<sup>MD</sup>

Pour de plus amples renseignements, composez le 1 800 876-4AWD ou visitez le [www.subaru.ca](http://www.subaru.ca).  
Le b-a ba de la sécurité : les coussins gonflables, les ceintures de sécurité, les enfants à l'arrière.



Cette authentique réplique à l'échelle 1/18 de l'Impreza STI est l'un des nombreux cadeaux que vous pourrez retrouver sous le sapin à Noël. Et avec les articles authentiques à l'effigie de l'équipe des rallyes mondiaux Subaru, les modèles réduits moulés ou les vêtements et accessoires en tout genre, il y a de quoi combler tous les goûts, y compris les vôtres! Passez chez votre concessionnaire Subaru dès aujourd'hui pour des idées cadeaux originales. Subaru Canada vous invite à la prudence sur les routes et vous souhaite de très joyeuses Fêtes.

SUBARU  
SYMMETRY

Les articles et la disponibilité peuvent varier d'un concessionnaire Subaru à l'autre.

**Voyez les détails auprès de votre concessionnaire Subaru.**

Malgré le nombre relativement peu élevé d'équipes qui ont terminé la course, les participants conviennent tout de même que le nouveau format de course, qui se rapproche davantage de l'expédition, était une bonne chose. De plus, bien des coureurs ont considéré le fait d'avoir l'occasion d'interagir avec les Fidjiens, des gens fort sympathiques, comme un moment privilégié. Par le passé, les courses de l'Eco-Challenge avaient lieu loin de la civilisation. Cette année cependant, dans le cadre de cette grande expédition, les coureurs ont été invités à interagir avec les gens qu'ils rencontraient dans les villages isolés, en d'autres mots les personnes les mieux placées pour leur expliquer la façon de voyager dans ces contrées. Les coureurs ont visité plus de cent villages sur leur chemin, et ils ont été accueillis à bras ouverts. Évidemment, ils ont particulièrement apprécié la nourriture, les boissons, les lits et les indications qui leur ont été offerts.

Des défis, l'Eco-Challenge de cette année en comptait des tonnes! Comment ont-ils fait pour traverser des parcours



truffés de jungles impénétrables, de falaises calcaires, de mers turquoise, de récifs de corail, de cascades majestueuses et d'étroits canyons? Les participants ont dû pratiquer diverses activités pour explorer les îles : ils ont fait du trekking dans la jungle, traversé

l'océan en canoë, sauté des falaises, roulé à vélo de montagne, descendu des rivières en kayak, utilisé des cordes fixes et exploré des canyons. Les équipes qui ont réussi ont appris comment résoudre des problèmes dans des conditions de stress constantes, avec un nombre minimum d'heures de sommeil et des vivres limités.

« Les jungles impénétrables que nous avons rencontrées ont été l'un de nos plus grands défis, souligne Mandelli. Par le passé, il nous est arrivé souvent d'emprunter les sentiers dans la jungle mais ici, on devait faire nous-mêmes notre sentier. Même si cela représentait énormément de travail, c'est l'un des éléments de la course que j'ai attendu avec le plus d'impatience. »

« La course comportait un autre aspect exigeant, soit la nécessité de naviguer le long de littoraux qui semblaient infranchissables. Les options? Négocier le flan d'une falaise escarpée, se frayer un chemin à travers la jungle dense pour atteindre le sommet de la falaise, ou encore nager dans le lit de corail de cours d'eaux agitées. Les participants devaient déterminer quel était le meilleur parcours pour leur équipe. Il fallait évaluer l'équipe, les aptitudes de chacun, jeter un coup d'œil aux blessures, puis décider de la route à suivre », raconte Mandelli.

La plupart des décisions ne pouvaient pas être prises d'avance puisqu'on ne donnait le parcours aux équipes qu'une partie à la fois. Même s'ils savaient ce qui les attendait au prochain tournant, le tableau d'ensemble de la course demeurait un mystère. Dans ces circonstances, comment les équipes ont-elles pu se préparer en vue d'une course de ce genre? La plupart des équipes participent à des courses plus courtes d'une durée d'un à cinq jours afin d'acquérir de l'expérience et de s'entraîner. Ces courses s'avèrent également un excellent moyen de rencontrer des coéquipiers potentiels et d'établir des liens avec eux. L'équipe Subaru Canada a une approche légèrement différente vis-à-vis de l'entraînement. « On ne s'entraîne pas, on se rend sur place et on s'amuse », avoue Mandelli. « Bien avant de commencer à faire des courses de façon compétitive, mes amis et moi allions en montagne et nous pratiquions bon nombre d'activités que l'on retrouve dans ce type de course. C'était pour nous un passe-temps, plus encore une passion. Aujourd'hui, le fait de pouvoir faire ce qu'on aime de façon compétitive tout en parcourant le monde et en rencontrant des gens exceptionnels sur notre route nous stimule énormément. »

Nous tenons à remercier tout spécialement Jim Mandelli, capitaine de l'équipe Subaru, de nous avoir permis de l'interviewer avant qu'il ne parte, avec son excellente équipe, effectuer une performance des plus surprenante dans les îles Fidji.

Tous les Canadiens sont fiers des efforts de toute l'équipe.

**Pour obtenir une foule de renseignements intéressants, visitez le [www.exn.ca](http://www.exn.ca).**



**9<sup>E</sup> « TODDLE FOR TOTS » ANNUEL DE SUBARU**

C'est avec fierté que Subaru a commandité, cette année, le 9<sup>e</sup> événement annuel de collecte de fonds « Toddle for Tots » tenu au zoo de Toronto. Plus de 2 000 enfants et parents ont participé à cet événement et ont pu profiter d'un temps superbe tout au long de cette journée qu'ils ont passée à rendre visite à divers animaux et à participer à des activités de toutes sortes.



Cette année, plus de 110 000 \$ ont été amassés pour le Manoir Ronald McDonald. Le Manoir Ronald McDonald de Toronto vient en aide aux familles provenant de l'extérieur de la ville dont les enfants sont atteints du cancer ou d'autres maladies graves.



**DANS CE NUMÉRO**  
**DANS CE NUMÉRO**



Coup d'œil à l'intérieur de la Baja 2003!



Découvrir son pays... de mille et une façons!



La traction intégrale : trente années d'innovation!

<b>Au volant</b>	<b>4</b>
Mot du président du conseil de Subaru Canada, Inc.	
<b>Sous les feux de la rampe</b>	<b>5</b>
Le Canadien Patrick Richard, aux commandes des rallyes Subaru	
<b>Avant-premières</b>	<b>6</b>
La BAJA 2003 La Subaru Outback Édition anniversaire La Subaru Legacy L Édition spéciale	
<b>Nouvelles Subaru</b>	<b>8</b>
La traction intégrale : trente années d'innovation pour Subaru Les clubs de propriétaires Subaru Le Plan de protection Subaru	
<b>Techno forum</b>	<b>10</b>
La transmission manuelle Subaru avec différentiel central à visco-coupleur	
<b>Article-vedette</b>	<b>12</b>
Ô Canada! Fabuleux, fantastique et formidable!	
<b>Accessoires Subaru</b>	<b>17</b>
Des trucs pour votre Impreza Des gadgets pour votre BAJA	
<b>On s'éclate</b>	<b>19</b>
Bilan de la saison des triatlons Subaru Résultats du triathlon Subaru Ironman Canada Rallyes Subaru – bilan des circuits canadien et international Eco-Challenge aux îles Fidji L'Équipe Subaru Canada à l'Eco-Challenge Journée des tout-petits au zoo de Toronto	

La Revue Six Étoiles est produite par Subaru Canada, Inc. et vise à informer et à divertir les propriétaires de Subaru. Tous droits réservés. Le contenu de ce magazine ne peut être reproduit sans l'autorisation formelle de Subaru Canada, Inc. Nous nous réservons le droit de publier les lettres, opinions et articles qui sont envoyés à la Revue Six Étoiles. Subaru, Legacy, Outback, Impreza et Forester sont des marques de commerce déposées. Baja et Switchback sont des marques de commerce. © 2002 Subaru Canada, Inc.



Norio Osakabe

# AU VOLANT

L'année qui tire à sa fin sera une fois de plus une année couronnée de succès pour Subaru et c'est en partie grâce à vous. Nous sommes particulièrement fiers de célébrer trente années consacrées au développement de la traction intégrale. Les ventes ne sont cependant pas la seule raison de nous enorgueillir. Nos équipes de rallyes ont accompli de brillants résultats, notre chaîne de production nous a livré le premier modèle de Subaru Baja 2003 et notre Subaru Forester 2003 a obtenu les meilleures notes lors des derniers essais de collision réalisés par l'Institut des assureurs américains.

La section Avant-premières vous présente un aperçu de la nouvelle BAJA 2003, de la Subaru Outback Édition anniversaire et de la Legacy Édition spéciale.

Dans le présent numéro de la *Revue Six Étoiles*, nous vous livrons en primeur d'autres nouvelles au sujet de Subaru et nous tentons de piquer votre curiosité pour les regroupements de propriétaires Subaru de votre région. Voilà quelques articles fort intéressants à lire.

Les férus de technologie apprécieront le Techno forum, qui explique les secrets de la boîte manuelle Subaru. Ceux qui préfèrent laisser les questions techniques aux mains des ingénieurs y trouveront leur compte dans l'article-vedette de ce numéro, qui présente les merveilles de notre grand pays : Ô Canada! Fabuleux, fantastique et formidable!

La section On s'éclate est tout aussi captivante avec les nouvelles du triathlon Subaru Ironman Canada, de la série des triathlons Subaru, des rallyes Subaru et un portrait formidable de l'Équipe Subaru Canada pour l'Eco-Challenge 2002, qui se tient aux îles Fidji.

La section Accessoires Subaru vous présente les plus récents accessoires conçus pour agrémenter la vie des propriétaires de Subaru. Calez-vous bien confortablement dans un fauteuil et bonne lecture! Nous en profitons aussi pour vous souhaiter nos meilleurs vœux de bonheur pour un temps des Fêtes en toute sécurité.

*Norio Osakabe*

**Norio Osakabe**

Président du conseil et directeur général  
Subaru Canada, Inc.



## Bilan des courses d'aventure Vous avez le goût de l'aventure? C'est sur l'autoroute que ça se passe!



Si vous étiez en quête d'aventure cette année, vous en avez certainement eu pour votre argent. La série des courses d'aventures Subaru comprend 16 courses le printemps et l'été, d'une durée variant entre 3 et 36 heures, à 10 endroits au Canada. Si vous vous en voulez de les avoir manquées, ne vous inquiétez pas. Une série de trois courses d'aventure d'hiver d'une durée de 4 à 6 heures sera également présentée.



Les courses d'aventure allient le trekking/cross country, le vélo de montagne, le canoë et la navigation. À cela s'ajoute, en hiver, le ski de fond et la raquette. Pour en savoir davantage, visitez le [www.adventureracingcanada.com](http://www.adventureracingcanada.com).

## Repousser les limites



Cette année, le 9<sup>e</sup> Eco-Challenge annuel a eu lieu sur l'ensemble des 333 îles qui forment l'archipel des Fidji. Quand on pense aux îles Fidji, on imagine des plages de sable blanc à perte de vue, de magnifiques jardins de corail, des lagons d'un bleu azur, des jungles tropicales et des falaises calcaires abruptes.

L'équipe Subaru Canada, composée de Jim Mandelli de Vancouver, Kurt Gibson de Winnipeg, Wendy Gardner de



Kamloops et de Kevin Vallely de North Vancouver, était partagée entre deux options : admirer les beautés de la nature et en dompter les éléments. Pendant 10 jours, ils ont dû parcourir sans s'arrêter une distance de 500 kilomètres, 24 heures sur 24, 7 jours sur 7, et ce, plus rapidement que les autres équipes!

« La passion, affirme Jim Mandelli, est le secret de notre réussite. Les autres ont leur propre passion. La nôtre consiste à voyager et à explorer d'une façon complètement différente. » Cette année, cette passion les a bien servis puisque l'équipe Subaru Canada a terminé au 8<sup>e</sup> rang... Seulement 10 équipes ont terminé la course!

L'équipe Subaru Canada, la seule à terminer la course sur les sept équipes canadiennes participantes, a sablé le champagne à la ligne d'arrivée.



Pourquoi si peu d'équipes ont terminé la course? Cette année, Mark Burnett, fondateur de l'Eco-Challenge a donné à la course un style plus « expéditionnaire ». « En fait, ce changement a été effectué à la demande des coureurs » commente Mandelli. « Nous avions besoin d'un plus grand défi, nous voulions avoir à résoudre nos propres problèmes sur le terrain. »

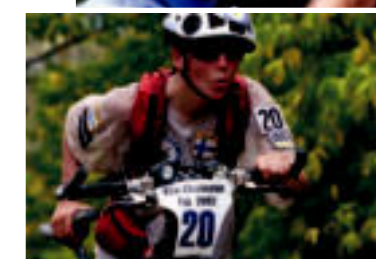

Bref, au lieu de fournir aux coureurs la solution à certains des obstacles les plus difficiles du parcours, on leur a laissé trouver eux-mêmes des façons de composer avec la géographie. Par exemple, comment faire pour que l'équipe traverse une rivière déchaînée sans embarcation? Les deux variables les plus importantes dans ce type de course sont le temps et l'énergie. Les membres de l'équipe avaient l'option de nager, mais qu'auraient-ils fait si un équipier n'avait pas réussi à résister au courant et qu'il avait fallu que toute l'équipe aide cet équipier à traverser? L'énergie dépensée aurait été énorme. Trouver des matériaux pour construire un radeau aurait été une autre solution mais dans ce cas-ci, c'est le temps qui aurait pu manquer.

## Pleins feux sur les gagnants

L'an passé, l'équipe Subaru est devenue la première équipe de rallye canadienne à compter trois véhicules commandités par le constructeur à participer à la série des triathlons Subaru Canada. L'équipe de Subaru Canada, formée de TnT Racing, Van Gogh Promotions et Rocket Rally Racing, a remporté cinq des six événements qui ont eu lieu jusqu'à maintenant cette année.



Avec trois courses à faire, il semble y avoir de fortes chances pour qu'un pilote et un copilote de l'équipe Subaru gagnent le championnat et que Subaru se retrouve au premier rang des constructeurs automobiles. Évidemment, on ne peut jurer de rien. En matière de rallye, tout est possible!

Suivez les deux dernières courses de l'année présentées dans le cadre du Rally of the Tall Pines, diffusé sur les ondes de TSN le 15 décembre à 15 h 30 HNE (vérifiez bien votre horaire télé). Un événement qui promet d'être divertissant! Le Rally of the Tall Pines, qui consiste habituellement en un événement de neige et de glace, a été surnommé l'événement des « routes d'hiver et des fossés d'été » en raison des conditions périlleuses auxquelles les pilotes sont souvent confrontés lorsqu'ils tentent de rouler à fond de train sur une chaussée très glissante sans bancs de neige. La compétition sera féroce.

Pour de plus amples renseignements, visitez le [www.subarurallyteam.com](http://www.subarurallyteam.com) et le [www.carsrally.ca](http://www.carsrally.ca).



## Rallyes Subaru : quelques moments historiques

Subaru Canada, Inc., l'un des plus grands partisans des rallyes, a fait son entrée pour la première fois sur la scène canadienne des rallyes en 1992, et s'est rapidement forgé une réputation de constructeur automobile sur lequel on peut compter dans le domaine des rallyes. À ses débuts, pour atteindre ses objectifs de rallye, elle a choisi de conduire une Subaru Legacy GT Turbo et ont recruté TnT Racing, une équipe reconnue pour ses compétences au



chapitre de la préparation automobile, de la conduite et de la promotion.

En 2001, Subaru Canada a mis la barre plus haute en formant un trio automobile, du jamais vu en rallye. Elle a réuni le talent de trois équipes de rallye éprouvées, soit TnT Racing, Van Gogh Promotions et Rocket Rally Racing, et lancé la nouvelle Impreza WRX Turbo de Subaru Canada.

Grâce à une année de résultats constants, de pilotes et de copilotes talentueux de même qu'au souci du détail exceptionnel des membres de cette équipe en ce qui a trait à la préparation automobile et à l'entretien, l'équipe de rallye de Subaru a réussi à remporter les Championnats canadien et nord-américain dans la catégorie Overall, (McGeer/Williams), le Championnat P4 canadien (Paynter/Paynter) et le Championnat P4 nord-américain (Richard/McCurdy).

L'équipe canadienne de rallye Subaru est également fière d'appuyer les Œuvres pour enfants du Manoir Ronald McDonald<sup>MC</sup> en faisant don de ses gains dans le but d'aider les familles dont un ou des enfants doivent séjourner dans l'un des hôpitaux du Canada.



McGeer et Williams

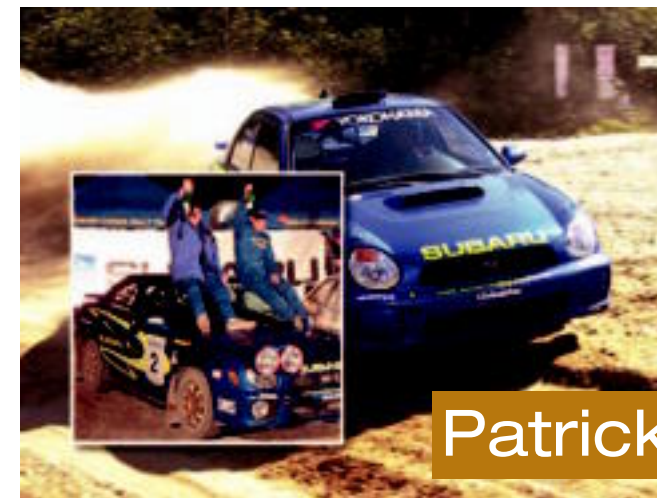

## Patrick Richard

Vous croyez que vous mettez votre Subaru à l'épreuve? Sans vouloir tomber dans le mythe du voisin gonflable, voici l'histoire d'un automobiliste qui a tellement mis à l'épreuve sa Subaru qu'il a décidé d'en faire son gagne-pain.

La relation entre Patrick Richard et Subaru ne date pas d'hier puisqu'il a été propriétaire d'une GL-10 1982, d'une GL-10 1983, d'une Impreza RS 1998, d'une Impreza RS 1999 et d'une WRX 2002.

Aujourd'hui, Patrick compte pour la moitié de l'équipe de rallye Rocket Rally Racing, mise sur pied en 1999, et il s'est littéralement hissé à l'avant-scène des rallyes avec une équipe gagnante.

On peut d'ailleurs attribuer une bonne part du succès de l'équipe au style de conduite de Patrick. Nous l'avons interviewé et obtenu des réponses qui révèlent que l'homme était destiné à devenir pilote de rallye ou alors à enfreindre sans arrêt le code de la route.

**Q.** Vous est-il arrivé des choses inhabituelles avec votre Subaru?

**R.** Et comment! Avec la GL-10 1983, on a fait sauter le moteur (en 1997) à force de tracer des cercles dans un stationnement de Whistler... et avec la GL-10 1982 marron, nous avons descendu une piste de ski à Whistler et fait éclater les quatre pneus. Mais ce n'est sans doute pas le genre de trucs que vous voulez entendre!

**Q.** Disons que ces aventures font partie des choses à ne pas essayer à la maison! Avez-vous des souvenirs moins « dangereux »?

**R.** Un mois après l'achat de mon Impreza 1998 noire, j'ai fait tout l'aller-retour de Vancouver jusqu'en Alaska sur des chemins d'exploitation. Je n'ai pas emprunté l'autoroute de l'Alaska! J'ai fait tout le chemin sur des routes de campagne : 4 000 kilomètres à l'aller et 4 000 kilomètres au retour. Je souhaitais vraiment devenir pilote de rallye et c'est exactement la sensation que j'avais dans cette voiture. L'année suivante, j'ai participé à mon premier rallye avec cette même voiture (le porte-bagages et tout le bataclan!). Ma voiture de tous les jours est ainsi devenue une voiture de rallye, même s'il elle me servait encore à me rendre au boulot chaque jour.

**Q.** Cette voiture assume-t-elle encore cette double fonction?

# Sous les feux de la rampe

**R.** Depuis ce temps, je suis devenu plus pratique et je possède maintenant une voiture pour la route qui ne sert pas dans les rallyes (en fait, je l'ai utilisée plus d'une fois pour assurer l'ouverture du circuit bien qu'elle ne soit pas une voiture de course mais bien une voiture de route). Je possède aussi une autre Impreza, une WRX 1998 noire, qui me sert dans la série des rallyes SCCA ProRally de même qu'une Subaru Impreza WRX 2002 bleue, que je pilote sur le circuit du Championnat des rallyes canadiens.

**Q.** Ainsi les rallyes sont devenus une part importante de votre vie?

**R.** Si je n'avais jamais acheté cette première Impreza 1998, je ne me serais jamais intéressé aux rallyes. Aujourd'hui, c'est mon principal intérêt et j'ai la chance de participer à des rallyes au Canada et en Europe.

Quand il est question de succès, Patrick se fait modeste. L'an dernier, l'équipe Rocket Rally s'est jointe à l'écurie des rallyes Subaru et a remporté plusieurs places sur le podium, au Canada comme aux États-Unis. L'équipe a gagné la coupe North American PGT pour une deuxième année consécutive et a terminé en deuxième position en Amérique du Nord, derrière ses coéquipiers Tom McGeer et Mark Williams.

Patrick Richard et son copilote Ian McCurdy viennent de remporter le Championnat canadien des rallyes 2002. En effet, avec un total de 135 points, il est désormais impossible que Mitsubishi, le plus proche rival de l'équipe Subaru, ne rattrape cette avance!

Patrick et Ian sont ravis et fiers d'avoir aidé Subaru à remporter le championnat des constructeurs et ils apprécient d'autant plus leur victoire du fait que la concurrence était féroce.

Les experts s'accordent pour dire que Patrick est très doué. Ce dernier admet que les résultats qu'il a obtenus avec son coéquipier Ian McCurdy sont au-delà de leurs espoirs. Patrick le résume d'ailleurs très bien : « Le rallye est la suite parfaitement logique de toutes les choses que j'ai faites pour m'amuser dans la vie ».

Parions que la passion de Patrick Richard en surprendra plus d'un dans le monde des rallyes.

# Avant- premières



Legacy L familiale, Édition spéciale 2003

## La BAJA 2003

### Quand on joint l'utilitaire à l'agréable!

La toute nouvelle Subaru Baja 2003 propose l'aspect pratique d'une camionnette, la maniabilité d'une voiture et d'innombrables possibilités. Pour faire les courses ou pour fuir la ville, vous adorerez le trajet grâce à la traction intégrale à prise constante signée Subaru. Et avec la suspension robuste et surélevée et le moteur boxer à cylindres opposés horizontalement, la Baja a le comportement routier qui se prête à toutes les tâches et à toutes les escapades.



BAJA 2003

Idéale pour les gens qui mènent une vie active, la grande polyvalence de la Baja a son petit secret : le système de cloison breveté Switchback<sup>MC</sup> de Subaru, qui permet d'agrandir la caisse et de transporter à peu près n'importe quoi, des matériaux de rénovation et d'aménagement paysager à l'équipement de camping et de sport.

# BAJA™

# ON S'ÉCLATE



## Bilan des triathlons De plus en plus petits!

Si Subaru Canada commandite la série de triathlons Subaru, c'est dans le but d'inciter les gens à sortir pratiquer ce sport et d'offrir un entraînement compétitif aux athlètes canadiens.

Un peu partout en Ontario, des courses de durées et de niveaux d'habileté divers permettent aux participants de mesurer eux-mêmes jusqu'à quel point ils sont prêts à suer. Lisa Bentley, Natasha Filliol, Alicia Kaye et Cathy Tremblay font partie de l'équipe Subaru, une équipe qui a été mise sur pied dans le but d'aider les athlètes juniors et d'élite du Canada à concourir sur la scène internationale.

Cette année, afin d'accroître le niveau d'activité physique des jeunes et des enfants qui démontrent de l'intérêt pour ce sport, la série des triathlons Subaru a mis sur pied le programme « Kids 1K Fun Runs ». En 2002, dans le cadre de la série, quatre courses ont été présentées en Ontario, soit à Muskoka, Guelph, Niagara et Belwood. Les jeunes de 12 ans et moins ont trouvé ces courses vraiment géniales, et les profits de chaque événement ont été versés à des groupes et des œuvres de bienfaisance de la région. Bref, tout le monde y a trouvé son compte!

Pour en savoir davantage, visitez le [www.trisportcanada.com/](http://www.trisportcanada.com/)



## UNE JOURNÉE TYPIQUEMENT... IRONMAN

Cette année, lors de la compétition Subaru Ironman Canada, les gagnants ont dû se démener pour prendre la tête d'un peloton fort compétitif.

Lors de sa première victoire à un événement Ironman, Garrett MacFadyen de Halifax a terminé avec un temps de 8:30:57 et pour la cinquième fois, la Canadienne Lori Bowden a remporté le titre féminin du Subaru Ironman Canada avec un temps de 9:15:52.



Penticton C.-B.

Présenté en août de chaque année à Penticton, en Colombie-Britannique, cet événement ne manque jamais d'étonner. Des athlètes des quatre coins de la planète participent à cette course que le commun des mortels ne parviendrait à terminer que dans ses rêves les plus fous. Cette année, pendant que la plupart d'entre nous en étions à éteindre notre radio-réveil pour la énième fois,

des participants sautaient à l'eau pour l'épreuve de longue distance, et ce, dès 7 h. On ne risque pas de se tromper en affirmant que l'Ironman est un événement imprévisible. Malgré une bonne performance en natation, un parcours à vélo difficile a fait croire à Lori Bowden que ce n'était pas sa journée. Mais le vent a tourné lors de l'épreuve de course et Bowden, après maints efforts, a réussi à franchir la première ligne d'arrivée.

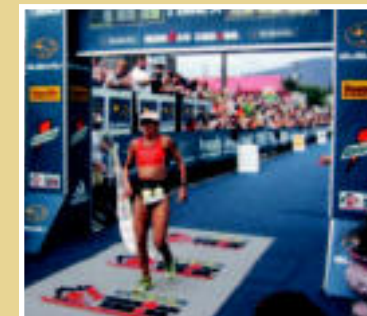

Garrett MacFadyen a effectué une remontée et remporté la victoire. Après avoir terminé 5<sup>e</sup>, 5<sup>e</sup> et 4<sup>e</sup> respectivement lors de ses trois dernières compétitions Subaru Ironman Canada, MacFadyen s'est présenté à la course avec l'assurance qu'il s'était suffisamment amélioré en course pour aspirer à un titre. Eh bien, il avait raison!



# Accessoires Subaru



► Rallonge de caisse



► Votre BAJA sera à l'abri avec ce protège-calandre



► Parés pour l'aventure avec ce support à vélos de montagne

## BAJA™



► L'hiver vous appartient avec ce support à skis et planches à neige



► Transportez tout le nécessaire dans ce grand coffre à bagages de toit



Outback  
Édition anniversaire 2003

## OUTBACK®

### La Outback Édition anniversaire

Quoi de plus naturel que de célébrer le trentième anniversaire de la traction intégrale Subaru en lançant la Outback 2003 Édition anniversaire? La Outback est le reflet de nombreuses années d'aventures, de performance sans compromis et de confort absolu. Elle combine à la perfection l'espace de chargement et le caractère tout-terrain de la sportive utilitaire ainsi que l'épatante économie d'essence et la souplesse de conduite associées à une routière.

La tenue de route et le contrôle exceptionnels que vous ressentez quelles que soient les conditions routières sont attribuables au système de traction intégrale à prise constante Subaru. En fait, sans lui, on ne saurait appeler la Outback « La première sportive utilitaire familiale du monde ». La Outback 2003 Édition anniversaire : avec ses caractéristiques élégantes et la performance fougueuse de son moteur boxer H6-3.0 L, vous irez du centre-ville au cœur de la nature en deux temps, trois mouvements. Voilà encore une raison de célébrer. Offerte exclusivement aux automobilistes canadiens, l'Édition anniversaire a été produite en nombre limité seulement. Il vaut donc mieux vous informer auprès de votre concessionnaire dès maintenant.

Dans l'esprit des célébrations du trentième anniversaire de la traction intégrale, Subaru souligne l'occasion avec une édition spéciale fort bien équipée. Voici la Legacy L 2003 Édition spéciale, versions berline et familiale.

Offerte exclusivement aux automobilistes canadiens, elle propose des caractéristiques supplémentaires comme les garnitures de cuir, les sièges avant chauffants, les phares antibrouillards de type projecteurs et les roues 16 pouces en alliage qui ajoutent à la valeur de ce véhicule déjà exceptionnel.

La Legacy L Édition spéciale 2003, en versions berline et familiale. Ces deux modèles sont offerts pour un temps limité, alors il vaut mieux passer chez votre concessionnaire Subaru pour réserver la vôtre le plus vite possible.

### La Legacy L Édition spéciale

La Legacy L a toujours été reconnue pour sa fiabilité légendaire. Alliant l'élégance, le confort et les commodités typiquement associés aux voitures européennes de grand luxe ainsi que la performance et la sécurité de la traction intégrale à prise constante Subaru, il est difficile de trouver mieux. Du moins, jusqu'à maintenant.



Legacy L berline, Édition spéciale 2003

# Nouvelles Subaru

## La grande tournée des clubs...

Qu'importe si votre Subaru vous permet de participer aux courses de rallye ou de rouler pour le simple plaisir, imaginez un club de passionnés Subaru avec qui passer du temps, échanger des conseils et parler mécanique.

► **Le Club Subaru Capitale Nationale (CSCN)** pour les propriétaires de Subaru de la région d'Ottawa-Gatineau. Le CSCN a été créé en 1999 à titre de club d'amateurs de Subaru et est devenu depuis un organisme à but non lucratif affilié à la Canadian Association of Rallysport et Rally Sport Ontario. Pour en savoir davantage, visitez le <http://www.ottawasubaru.com> (en anglais).

► **Le Club Subaru de Montréal** compte plus de 250 membres de partout dans la province. Le club organise ses propres activités et participe à de nombreux événements automobiles, notamment des courses de rallye, des courses Solo II, des rencontres hebdomadaires, des journées sur les circuits automobiles et des pique-niques. Pour plus de détails, consultez le site <http://www.montreal-subaru-club.com/>.

► **Le Toronto Subaru Club** propose une tribune amusante pour partager de l'information et des idées, promouvoir l'intérêt et le caractère unique de ses membres par le biais d'événements, de groupes de discussion sur le Web et de rencontres avec des amis qui partagent la même passion : les voitures Subaru. Consultez le <http://www.toronto-subaru-club.com/> (en anglais).

► Il y a aussi **le Subaru High Mileage Club** qui regroupe des gens dont la Subaru compte plus de 160 000 kilomètres. Ce club n'est pas au Canada mais avec Internet, la distance ne compte pas réellement! Le club réunit des membres qui proviennent de partout dans le monde. Si votre Subaru compte le kilométrage requis, visitez le <http://hometown.aol.com/nv1z/subaruhi.html> (en anglais).

## Le plan de protection Subaru

En tant que propriétaire d'une Subaru, vous vous attendez à profiter pleinement de votre véhicule, pendant longtemps et sans tracas. Le succès de Subaru

Canada, Inc. est largement imputable à notre réputation de toujours nous assurer de vous faire connaître une excellente expérience d'achat et de service.

Pour faire en sorte que votre expérience de propriétaire Subaru soit vraiment sans tracas, Subaru a récemment mis sur pied le Plan de protection Subaru, qui consiste en un contrat de service prolongé offrant une couverture mécanique exhaustive à votre véhicule, allant au-delà de la traditionnelle période de garantie du constructeur de 36 mois/60 000 kilomètres. Le Plan de protection Subaru a été conçu pour vous offrir la tranquillité d'esprit et vous protéger contre les imprévus de l'inflation pendant tout le temps que vous posséderez votre véhicule. Le Plan de protection Subaru est offert selon divers termes, qui correspondent aux besoins de tout un chacun. Les avantages comme l'allocation de location et l'accès au service Subaru S.U.R. pendant toute la durée du terme feront en sorte que vous roulez en toute quiétude avec la protection accrue du Plan de protection Subaru.

Si votre véhicule Subaru n'a pas encore dépassé l'échéance de la période de garantie de 36 mois ou 60 000 kilomètres, vous avez encore la possibilité d'acheter un Plan de protection. Votre concessionnaire Subaru sera heureux de déterminer avec vous le terme et le niveau de couverture qui conviendront le mieux à vos besoins et à votre budget.

- Offre une protection contre la hausse des coûts des pièces et de la main-d'œuvre
- Permet de mieux planifier son budget – réduit les coûts liés aux réparations inattendues
- Programme taillé sur mesure, selon la période et le kilométrage que vous choisissez
- Couverture pour l'usure normale des composantes garanties
- Peut rehausser la valeur de revente du véhicule
- Permet de conserver l'authenticité du véhicule avec les pièces d'origine Subaru
- S'apparente à une assurance santé sur votre véhicule Subaru



# Accessoires Subaru

Demandez tous les détails sur ces accessoires à votre concessionnaire Subaru. Les articles peuvent différer des illustrations. Consultez votre concessionnaire Subaru pour connaître la garantie offerte sur chaque article.



## IMPREZA.



► Jeu d'effets de sol latéraux pour votre Subaru Impreza

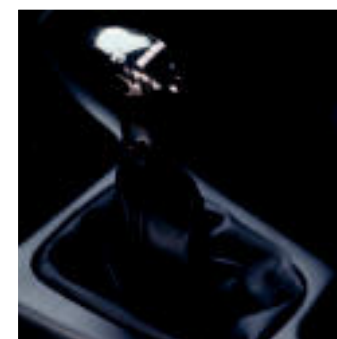

► Levier de vitesse MOMO

Pour une Impreza de grandes performances



► Levier de frein à main MOMO



► Levier de vitesse STi en titane



Le festival du homard de Shediac, l'événement estival à ne pas manquer au Nouveau-Brunswick



La charmante petite ville portuaire de Peggy's Cove, en Nouvelle-Écosse

Le Canada est également réputé pour ses nombreux villages fantômes, bien que ce ne soit pas vraiment une source de fierté. Hormis Val-Jalbert, l'un des meilleurs exemples est Rowley, en Alberta, qui est devenu un village fantôme depuis peu. Le village, qui comptait quelque 500 habitants dans les années 1920, est situé dans le centre est de l'Alberta, à environ 30 minutes au nord de Drumheller. Les gens du coin, notamment les 12 résidents

permanents du village, ont restauré plusieurs bâtiments historiques des pionniers, y compris le Railway Museum, le Prairie School Museum et le Sam's Saloon. De nombreuses structures abandonnées subsistent encore, offrant d'intéressantes possibilités de photos. Jusqu'en 1997, le train

Les décors d'Anne, la maison aux pignons verts, sont inspirés de cette maison à l'Île-du-Prince-Édouard



Les maisons colorées d'une rue de St John's, à Terre-Neuve

s'arrêtait encore à Rowley mais aujourd'hui le village compte sur le bouche à oreille pour attirer les visiteurs.

Quand on y regarde de plus près, même si bien des choses échappent à certaines vedettes de la pop américaine, nous savons que nous pouvons être fiers de notre beau grand Canada (malgré les villages fantômes). Et en guise de conclusion, pensons à tous ceux qui n'habitent pas ici et qui n'ont pas le plaisir de connaître Tim Horton.

## Le Canada à l'extrême

- ▶ Extrémité nord : Cape Columbia, au Nunavut
- ▶ Extrémité sud : Middle Island dans le lac Érié, à 41° 41' de latitude nord, au même niveau que le nord de la Californie
- ▶ Extrémité est : Cape Spear, qui se jette dans l'Atlantique, à 50° 37' de longitude ouest
- ▶ Extrémité ouest : la frontière Yukon-Alaska qui longe le 141° méridien. Le point le plus au sud de cette frontière est Mount St. Elias; sa limite nord sur la terre ferme est Demarcation Point
- ▶ Le centre du Canada est situé juste au sud du lac Yathkyed, au Nunavut, à environ 150 kilomètres au nord-ouest d'Arviat.
- ▶ Distance est-ouest : 5 514 kilomètres, distance nord-sud : 4 634 kilomètres
- ▶ Point culminant : Mount Logan, au Yukon, qui s'élève à 5 959 mètres
- ▶ C'est au Canada qu'on retrouve plus de la moitié des lacs du monde
- ▶ La plus haute marée du monde se produit dans la baie de Fundy, à Burntcoat Head, en Nouvelle-Écosse (16,1 mètres)
- ▶ 27 % de la masse continentale du Canada se situe au nord de la limite forestière, et est formée de toundra et de calotte glaciaire

### SITES WEB À CONSULTER :

#### Villages fantômes

<http://www.ghosttowns.com/canada/alberta/rowley.html> (en anglais)  
<http://www.ghosttowns.com/> (en anglais)

#### Attractions routières géantes

<http://www.cyberbeach.net/~solonyka/LCRA/main.htm> (en anglais)

#### Murales

<http://www.muralroutes.com/index.html> (en anglais)

#### Canadiana

<http://www.geocities.com/greatcanadianwebsite/> (en anglais)  
<http://www.dfait-maeci.gc.ca/ciw-cdm/menu-fr.asp> (en français)

## TRENTE ANNÉES DE TRACTION INTÉGRALE

Depuis qu'elle a mis au point en 1972 le premier véhicule à quatre roues motrices à être produit en série, Subaru s'est donné comme devoir de continuellement perfectionner son système de traction intégrale à prise constante. Notre inébranlable dévouement à développer un système de traction intégrale supérieur est alimenté par notre conviction qu'il s'agit de la meilleure technologie pour obtenir le maximum de contrôle et de traction. Nous croyons tout simplement que plus un conducteur a de maîtrise sur son véhicule, plus il a de chances d'éviter les accidents. C'est pour cette raison que toutes les Subaru que nous produisons sont construites dès le départ autour du système de traction intégrale.

Contrairement aux autres constructeurs, Subaru ne s'est pas contentée de modifier une traction avant ou une propulsion arrière. En effet, les transmissions Subaru sont conçues dès l'origine comme des tractions intégrales, offrant ainsi un système symétrique et équilibré. Ce groupe motopropulseur unique est constitué de trois composantes essentielles : la traction intégrale à prise constante, le moteur boxer à cylindres opposés horizontalement et la suspension à grand débattement. Ces éléments travaillent ensemble pour fournir une expérience de conduite sans pareil, en toute sécurité.

Aujourd'hui, trente ans et de nombreux éloges plus tard, Subaru demeure chef de file de l'industrie au chapitre de l'innovation et de la traction intégrale. Manifestement, Subaru a bien raison de célébrer!



## Plus qu'une mode, un mode de vie

Subaru est un pionnier de la technologie de traction intégrale. Ses véhicules sont conçus pour les Canadiens qui mènent une vie active. Voilà les prémisses de notre nouvelle campagne publicitaire, qui fait ressortir les avantages objectifs et subjectifs associés aux véhicules Subaru à traction intégrale. La campagne « Plus qu'une mode, un mode de vie » véhicule bien l'esprit d'indépendance des clients de Subaru : des personnes intelligentes et

sûres d'elles-mêmes, qui font leur petite affaire, à leur manière.

La nouvelle campagne publicitaire tente de capturer les valeurs communes et les rapports affectifs que Subaru partage avec ses clients.

La nouvelle campagne comprend des messages télévisés originaux, qui présentent les multiples facettes du conducteur de Subaru, mordant dans la vie et allant au bout de ses convictions. Le scénario de chaque message nous présente des propriétaires de Subaru qui jouent les plus fins et qui s'amuse avec les propriétaires d'autres marques. Cette campagne télévisée est appuyée par une campagne nationale d'annonces magazine. Quels que soient vos intérêts, actualités, sports, jardinage, destinations enneigées, vie à la campagne ou en ville, vous pourrez voir les annonces de Subaru dans tous vos magazines préférés.

Ces concepts visent à attirer des consommateurs actifs et indépendants d'esprit. Mais il y a fort à parier que vous possédez déjà une Subaru et que, pour vous, ce soit plus qu'une mode, mais bien un mode de vie!

Subaru. Plus qu'une mode, un mode de vie.



# Techno Forum

## La traction intégrale Subaru... démystifiée

Dans notre dernier numéro, nous examinons le fonctionnement du système éprouvé de traction intégrale avec embrayage à disques multiples Subaru. Cette fois, nous allons nous pencher sur le système de traction intégrale de la transmission manuelle.

### La transmission manuelle Subaru avec différentiel central à visco-coupleur

Comme c'est le cas avec la traction intégrale de la transmission automatique, la traction intégrale de la transmission manuelle est un prodige d'ingénierie, à la fois compact et efficace. Les ingénieurs de Subaru sont parvenus à réunir le différentiel avant, la transmission manuelle et le boîtier de transfert en un tout qui n'est ni plus lourd ni plus encombrant que la plupart des propulsions arrière. Encore une fois, l'astuce de Subaru consistait à bâtir dès le départ la traction intégrale comme telle plutôt que de transformer, comme bien d'autres constructeurs, une propulsion arrière ou une traction avant en système à quatre roues motrices.

### Différentiel central à visco-coupleur

La transmission manuelle Subaru transmet 50 % du couple aux roues avant et 50 % du couple aux roues arrière. Elle accomplit cette opération par l'intermédiaire d'un différentiel central à visco-coupleur. À la base, tous les différentiels jouent le même rôle : faire en sorte que les roues puissent tourner à des vitesses différentes (d'où le nom de « différentiel »), ce qui permet au véhicule de prendre les virages. Le différentiel central permet aux roues avant de tourner à une vitesse différente des roues arrière. Comme nous l'avons déjà expliqué, cela facilite les virages et les manœuvres de stationnement mais peut devenir problématique si, par exemple, les roues avant se trouvent sur de la glace et les roues arrière sur pavage sec. Un différentiel ordinaire (appelé différentiel ouvert) ferait en sorte que les roues avant pourraient tourner tandis que les roues arrière demeureraient immobiles. C'est ici que le visco-coupleur entre en jeu ! Ce dispositif tolère seulement une faible différence de rotation entre les roues avant et arrière. Par conséquent, dans l'exemple présenté plus haut, si les roues avant sont sur la glace et les roues arrière sur l'asphalte, lors d'une accélération, le visco-coupleur rendrait solidaires les trains avant et arrière, ce qui permettrait aux roues arrière de propulser le véhicule.

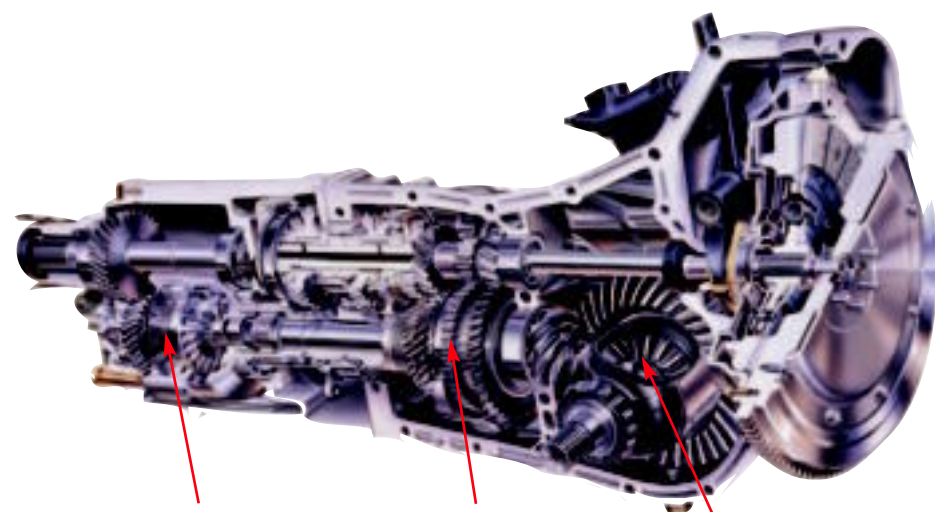

Boîtier de transfert avec différentiel central à visco-coupleur

Transmission manuelle

Différentiel avant

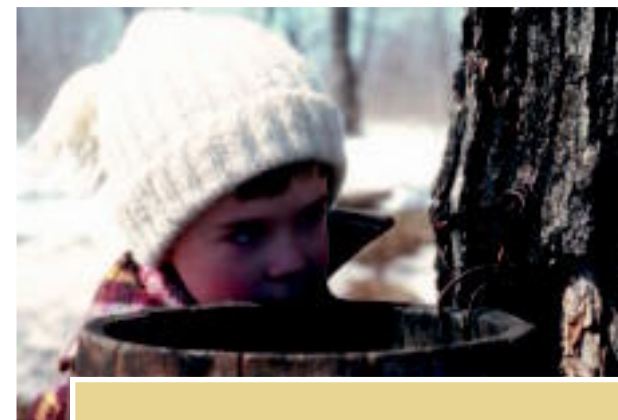

L'entaillage des érables à sucre au printemps est une tradition depuis des générations dans l'est du Canada

La couleur et l'apparat du Carrousel de la gendarmerie royale du Canada



## DES CANADIENS INVENTIFS

Le microscope électronique, le fauteuil roulant électrique, *Quelques arpents de pièges* et la souffleuse à neige ont tous vu le jour grâce à de brillants inventeurs canadiens. D'autres exemples?

1. C'est un Canadien qui a inventé l'heure normale. En 1878, Sir Sanford Fleming divisa la planète en six fuseaux horaires afin de permettre une planification plus exacte des horaires des trains lors de trajets longue distance.
2. Le Canadien John Macintosh donna son nom à la pomme Macintosh en 1796. Tous les pommiers de cette variété descendent du premier pommier Macintosh découvert par le fermier de Dundas County, en Ontario.
3. Le stimulateur cardiaque a été inventé par le Dr John A. Hopps en 1950.
4. En 1968, les Canadiens Grahame Ferguson, Roman Kroitor et Robert Kerr inventèrent la technologie du cinéma Imax.
5. Le JAVA, l'un des langages de programmation parmi les plus populaires et les plus utilisés dans le monde aujourd'hui, est une invention du Canadien James Gosling, datant de 1994.
6. Si vous avez déjà assisté à un match de hockey professionnel, vous aurez sans doute apprécié l'invention du polyméthacrylate de méthyle par le Canadien William Chalmers, mieux connu sous le nom de plexiglas.

7. On doit au Canadien Norman Breakey, de Toronto, l'invention du rouleau à peinture, qui, dit-on, a lancé toute l'industrie de la rénovation amateur.

8. L'ampoule électrique a en réalité été inventée par le Canadien Henry Woodward en 1874. Il vendit son brevet à Thomas Edison quelques années plus tard faute d'argent pour développer son idée.

9. En 1838, Charles Fenerty, après avoir observé les guêpes construisant des nids de papier à partir de bois, inventa un procédé pour fabriquer de la pâte à papier, d'où le papier journal. Aujourd'hui, le Canada approvisionne près de la moitié des journaux de la planète en papier journal.

10. Le Canadien James Floyd conçut le premier avion de ligne à réaction en 1949. À son premier vol en 1949, l'avion à réaction canadien Avro était le premier et le seul avion commercial en Amérique du Nord ! Il n'a jamais été mis en production.

Nous remercions Heritage Brewing Limited à Ottawa qui a souligné la formidable contribution des Canadiens en dressant cette liste sur son site Web à [www.heritagebrewing.com](http://www.heritagebrewing.com).

Une promenade en calèche pour découvrir le cœur du Vieux-Québec



L'étrange Flat Iron Building de Toronto, en Ontario

Non, il ne s'agit pas d'un rodéo mais bien d'une course de chariots à Morris, au Manitoba

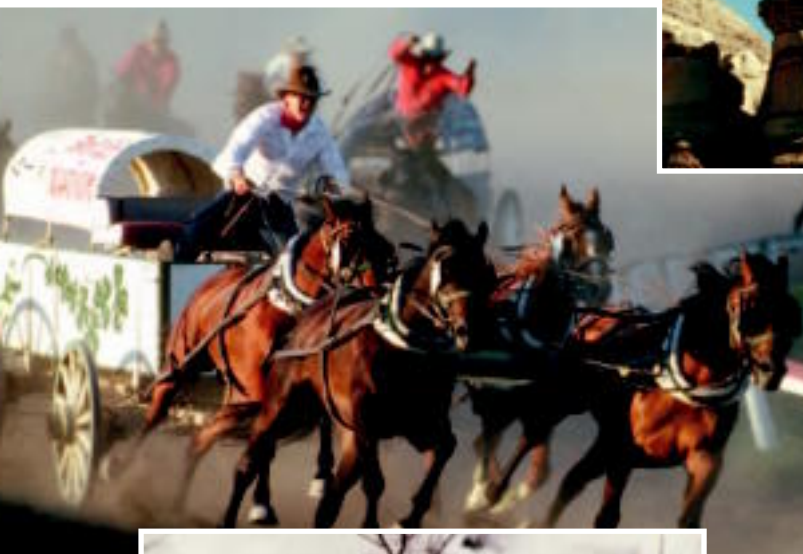

Comme des sentinelles silencieuses, les demoiselles coiffées montent la garde dans le Dinosaur Provincial Park, à Drumheller, Alberta



Un ours polaire s'abandonne à la paresse à Churchill, Manitoba

## Preuves irréfutables que vous êtes Canadien

(extraits de multiples sites Web sur le Canada)

- ▶ Vous vous gonflez d'orgueil chaque fois qu'une émission américaine fait mention du Canada.
- ▶ Vous avez plus d'argent Canadian Tire à la maison que de billets véritables.
- ▶ Votre quotidien couvre l'actualité nationale en deux pages et le hockey en six pages.
- ▶ Vous vous demandez ce qu'attend la Monnaie royale pour produire des pièces de 5 \$.
- ▶ Vous vous laissez entraîner chaque fois que vous entendez le thème de *La soirée du hockey*.
- ▶ Vous concevez vos costumes d'Halloween en fonction d'un habit de neige.
- ▶ Vous savez bien que la police montée ne porte pas toujours son costume rouge.

Il faut dire que la géographie à elle seule impose souvent aux Canadiens de faire les choses en grand. Nous pouvons affirmer en plaisanterie que le Canada est le seul endroit au monde où l'on peut planifier une grande tournée des attractions en bordure de route et choisir parmi plus de 300 destinations. Et par attractions routières, on entend surtout des répliques géantes d'objets du quotidien comme des fruits, des animaux et *tutti quanti*.

Imaginez seulement qu'on pourrait planifier, à l'aide d'Internet, des vacances à thème, comme un voyage de découverte des oiseaux géants en bordure de route ou une tournée des « plus grandes répliques de denrées alimentaires du monde ». Des endroits comme Bow Island, en Alberta, où l'on peut voir dans une même ville la fève géante Pinto MacBean et le plus grand bâton de golf du monde. On peut ensuite se rendre à Gladstone, Manitoba, pour visiter le joyeux rocher Happy Rock, puis poursuivre jusqu'à Sault Ste. Marie, où le touriste

pourra admirer une ménagerie de répliques d'animaux sauvages canadiens! Bien sûr, aucune de ces attractions ne saurait surpasser « les plus grandes têtes de violons du monde » de Plaster Rock, au Nouveau-Brunswick (parions d'ailleurs que c'est la seule attraction du genre dans le monde).

Il n'y a pas que les attractions touristiques géantes que les Canadiens font en grand. Nous sommes également doués pour peindre de très grands tableaux, c'est-à-dire des murales. Pensons d'abord à Chemainus, Colombie-Britannique, qui compte une population de seulement 3 500 habitants mais où le visiteur pourra admirer pas moins de trente-trois peintures murales historiques plus grandes que nature, dans une galerie à ciel ouvert. À l'autre bout du pays, dans la ville de Québec, le visiteur pourra faire une incursion dans le passé grâce à une fabuleuse fresque en trompe-l'œil de 420 mètres carrés, qui raconte l'histoire de Québec et intègre de multiples personnages qui ont fait son histoire.

### Visco-coupleur et disques

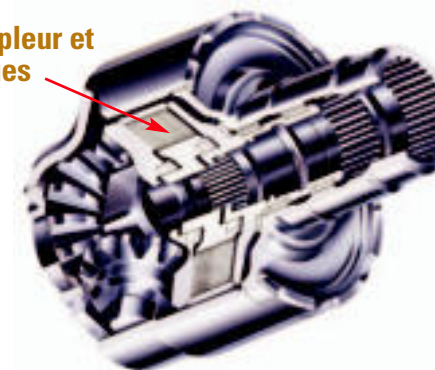

### Comment savoir?

Le visco-coupleur du différentiel est composé d'une trentaine de minces disques à fentes (à peu près l'épaisseur du papier). La moitié des disques est reliée aux roues avant et l'autre moitié aux roues arrière. Ces disques baignent dans de la silicone liquide épaisse, à l'intérieur d'un boîtier parfaitement étanche. Ils sont séparés par de petits écarteurs de sorte qu'ils n'entrent jamais en contact les uns avec les autres. Et comme ces disques sont perforés, ils permettent à la silicone de circuler à travers.

Tant et aussi longtemps que le véhicule roule en ligne droite, les disques roulent à peu près tous à la même vitesse et à peu près rien ne se passe. Lorsque le véhicule entreprend un virage, les roues avant tournent légèrement plus vite que les roues arrière. Les disques qui sont reliés aux roues avant tournent alors un peu plus vite que les disques reliés aux roues arrière et la silicone contenue dans le boîtier est cisailée et un peu mélangée. Ici encore, peu de choses se produisent car le processus se fait graduellement.

Les choses deviennent intéressantes quand, comme dans l'exemple présenté plus haut, les roues avant (ou arrière) arrivent sur de la glace ou toute autre surface offrant peu de friction. Voici ce qui se produit à mesure que le véhicule monte une pente : les disques reliés aux roues avant tentent d'accélérer en raison de la perte de traction (pensons au bruit des roues qui patinent sur les voitures qui n'ont pas de traction intégrale l'hiver). Cette action a pour effet de cisailier la silicone à l'intérieur du boîtier et comme la silicone est très visqueuse (épaisse), elle résiste au cisaillement et entraîne dans cet effet les disques reliés aux roues arrière.

Le cisaillement a pour effet de faire chauffer la silicone, qui a la propriété particulière de devenir plus visqueuse avec la chaleur.

### Silicone dans le visco-coupleur

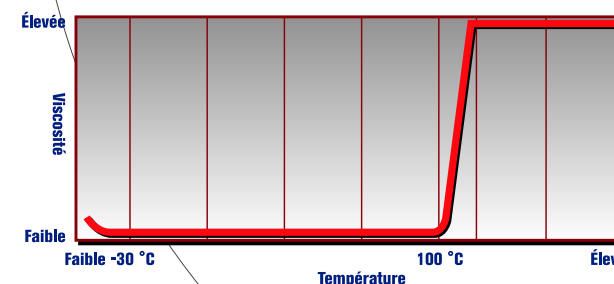

À environ 100 °C, elle devient pratiquement solide. Comme on le voit dans le graphique ci-dessous, le phénomène se produit assez rapidement. Quand la silicone est à l'état solide, elle bloque le différentiel central et rend solidaires les roues avant et arrière, qui tournent à la même vitesse. La puissance est ainsi répartie 50 % à l'avant et 50 % à l'arrière. Et comme les roues arrière obtiennent plus de traction, elles accomplissent le plus d'effort bien que les roues avant aussi fassent leur part car après tout, même la glace offre une certaine adhérence, du moins pour les Subaru.

## LES MAÎTRES TECHNICIENS DES CONCESSIONNAIRES SUBARU!

Le Programme des maîtres techniciens Subaru 2002 a encore une fois démontré qu'on retrouve d'excellents techniciens Subaru partout au Canada. Les meilleurs techniciens ont mesuré leur talent lors d'une compétition d'une journée, où ils étaient tenus de diagnostiquer, d'analyser et de travailler durement pour résoudre certains des problèmes techniques les plus difficiles que les propriétaires Subaru apportent avec eux chez les concessionnaires.

Nous souhaitons féliciter tous les techniciens pour leur plus grand dévouement. Le titre de meilleur technicien pour l'année 2002 est allé à Richard Day de Dexter's Subaru à Halifax, en Nouvelle-Écosse. Bravo à Richard et à tous les autres techniciens Subaru.



De gauche à droite : Ghislain Pratte de G/S Subaru, à Shawinigan, Québec. Thierry Gorniak de John Scotti Subaru à Saint-Léonard, Québec. Robert Nagels de Subaru Mississauga, à Mississauga, Ontario. Dan Pitt de Owen Sound Subaru, à Owen Sound, Ontario. Jean-Michel Lavoie de Lévis Subaru, à Lévis, Québec. Allan Hauck de Subaru of Muskoka, à Bracebridge, Ontario. Trevor Gentles de Centaur Subaru, à Calgary, Alberta. David Piccini de Dockstader's Subaru, à Vancouver, Colombie-Britannique. Richard Day de Dexter's Subaru, à Halifax, Nouvelle-Écosse (Technicien de l'année 2002) et Nico Kuiper de Dockstader's Subaru, à Vancouver, Colombie-Britannique.

# Ô Canada!



Totems de Stanley Park, à Vancouver, Colombie-Britannique



Bonhomme Carnaval au Carnaval d'hiver de Québec



Le Bluenose II, fier symbole canadien



Excursion d'aviron au petit matin, derrière les édifices du Parlement

*Fabuleux, fantastique et formidable!*

**Une foule de trucs à découvrir et à voir chez vous.**

Vu de l'extérieur, il peut sembler que nous, Canadiens, ayons bien des choses à prouver au reste du monde. Après tout, lorsqu'une jeune vedette de la pop américaine, appelons-la B.S., est citée comme ayant dit : « Ce qu'il y a de bon dans les tournées, c'est qu'on a la chance d'aller se promener outre-mer, dans des endroits comme le Canada », on ne peut que s'interroger sur toutes les idées fausses qui circulent au sujet de notre pays. La vérité, c'est que les Canadiens ont accompli une incroyable quantité de choses et que le Canada est un pays passionnant, qui s'étend sur une superficie de près de 10 millions de kilomètres carrés.

En fait, le Canada est un pays génial et prolifique. Oublions tous ceux qui ont presque frôlé le succès et pensons aux gens célèbres issus de notre patrie : Jim Carrey et Martin Short, Mike Myers et John Candy.

Au fait, pourquoi donc produisons-nous autant de comiques formidables? Selon l'humoriste canadien Tom Green, il n'y a pas seulement une raison qui fait qu'autant de comiques émergent du Canada. Il remarque cependant que cela pourrait avoir rapport avec le sentiment d'insécurité national que nous éprouvons face à nos voisins américains. D'autres comiques canadiens suggèrent plutôt que nous n'avons rien de mieux à faire en hiver que d'inventer des blagues.

Il serait sans doute plus près de la vérité de croire que le Canada est un terrain d'essai fort bien établi où les jeunes talents peuvent mesurer leur valeur. Il suffit de demander à quiconque a eu la chance de voir en direct Jim Carrey au cabaret Yuk Yuk's et d'entendre ses premiers monologues comiques (inutile de demander car ces gens s'en vanteront

probablement!). Yuk Yuk's est un cas de réussite extraordinaire dans le domaine de la comédie au Canada et son fondateur Mark Breslin a sa propre théorie pour expliquer pourquoi les Canadiens sont si comiques. Le *Edmonton Sun* rapportait les propos suivants de Breslin : « L'humour est en quelque sorte le cri de celui qui est intelligent mais impuissant. Et sur la scène internationale, cela nous décrit plutôt bien. »

Il y a eu aussi le cas de Second City. Ce théâtre d'improvisation a peut-être fait ses débuts à Chicago mais c'est au Canada qu'il a fait sa percée à la télévision en 1976 avec *SCTV*, qui mettait en vedette les John Candy, Joe Flaherty, Eugene Levy, Andrea Martin, Rick Moranis, Catherine O'Hara, Dave Thomas et plus tard, Martin Short. Eh oui! *SCTV* était une émission canadienne! Avec une telle distribution, il n'est pas étonnant qu'elle ait obtenu treize nominations aux Emmy Awards et récolté deux prix pour les meilleurs textes.



Bouchart Gardens à Victoria, Colombie-Britannique



Bateau d'excursion sur la côte de la Colombie-Britannique



La magie de Moraine Lake au Parc national Banff, en Alberta

L'humour n'est pas l'unique domaine d'excellence des Canadiens. Pensons seulement à l'industrie de la musique. Bien sûr, tout le monde sait que Céline Dion est canadienne mais il y a aussi Alanis Morissette, Tragically Hip, The Guess Who, Joni Mitchell, Diana Krall, Barenaked Ladies et Nelly Furtado. (Bien sûr, il n'y a qu'au Canada qu'on interdirait aux Barenaked Ladies de se produire au Nathan Phillips Square de Toronto en raison de leur nom!). Sarah MacLachlan, Blue Rodeo, Great Big Sea, Natalie McMaster ne sont que quelques-uns des autres artistes canadiens bien connus!



Après-midi ensoleillé au centre-ville de Vancouver

Croyez-le ou non, c'est en partie grâce au gouvernement fédéral que l'industrie de la musique connaît un tel essor au Canada. Quoi que l'on dise de nos politiciens, il faut admettre qu'ils font tout le nécessaire pour que les musiciens canadiens soient entendus. En vertu d'un règlement du Conseil de la radiodiffusion et des télécommunications canadiennes (CRTC), toutes les stations de radios canadiennes doivent veiller à ce que le contenu de musique populaire soit canadien dans une proportion de 35 %. Par ailleurs, les stations de radio commerciales doivent

s'assurer que 35 % des sélections musicales diffusées entre 6 heures et 18 heures, du lundi au vendredi, sont canadiennes. Essentiellement, ce règlement garantit aux artistes canadiens un accès aux ondes canadiennes.



La Calgary Tower et le Saddledome

Et puisqu'il est question de radiodiffusion, saviez-vous que c'est un Canadien qui a inventé la diffusion par radio de la voix et de la musique? La première radiodiffusion de Reginald A. Fessenden en 1904 en a fait le père de la radio moderne. Imaginez où en serait l'industrie de la musique sans lui!

Malgré toute la gloire à laquelle nous pouvons aspirer, nous pouvons continuer de nous examiner avec un certain humour.

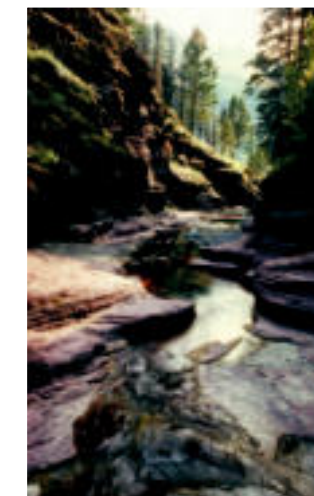

Nous sommes les premiers à admettre que la météo est une obsession omniprésente dans nos vies et que presque toutes nos discussions comportent une brève incursion dans les conditions météorologiques d'hier, d'aujourd'hui et de demain.

Le Parc national des Lacs Waterton, en Alberta