



SUBARU

NUMÉRO DE PIÈCE : 35160AL00A

INSTRUCTIONS
D'INSTALLATION

DESCRIPTION : POMMEAU DE LEVIER DE
VITESSES GAINÉ DE CUIR

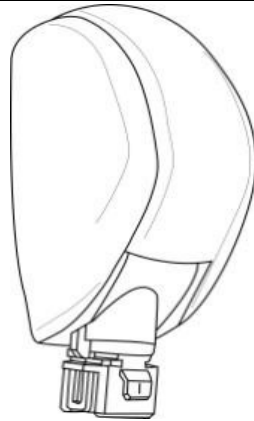

POMMEAU DE LEVIER DE VITESSES GAINÉ DE CUIR

OUTILS REQUIS :

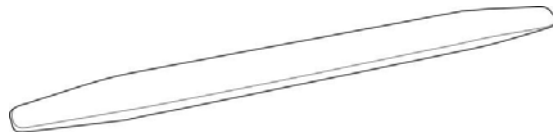

OUTIL DE GARNITURE EN PLASTIQUE

IDENTIFICATION DE LA PIÈCE :

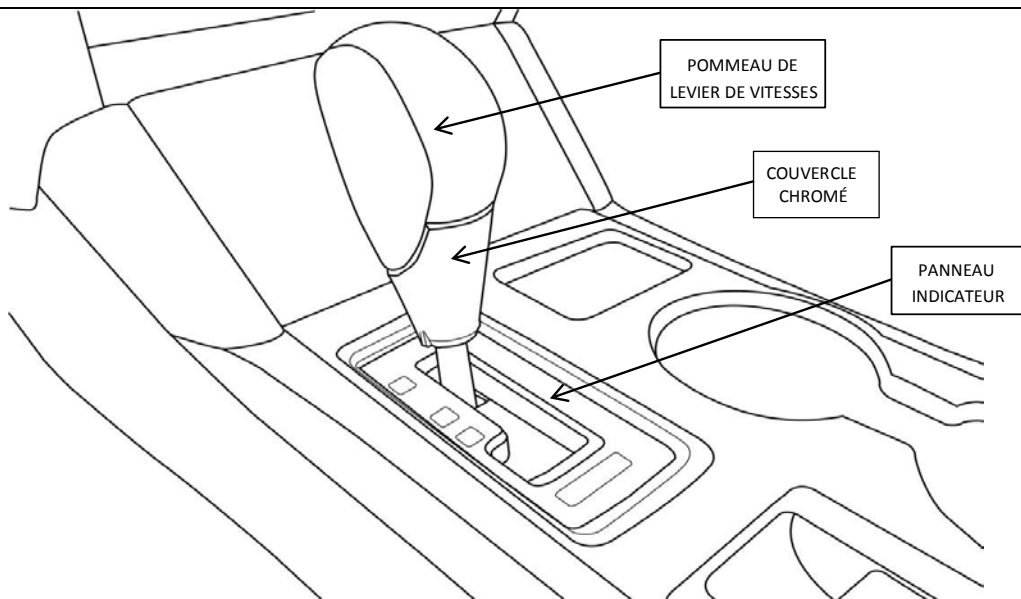

NUMÉRO DE PIÈCE :
35160AL00A

VERSION
01

4/24/2014

SUBARU OF AMERICA

PAGE
1/5



SUBARU

NUMÉRO DE PIÈCE : 35160AL00A

ÉTAPE 1 : COUPEZ LE CONTACT, LEVIER DE CHANGEMENT DE VITESSE À « P » ET FREIN DE STATIONNEMENT APPLIQUÉ. PLACEZ UN COUSSIN DOUX SOUS LE COUVERCLE CHROMÉ POUR ÉVITER LES DOMMAGES AU PANNEAU INDICATEUR PENDANT LA DÉPOSE. UTILISEZ L'OUTIL DE DÉPOSE DE GARNITURE POUR FORCER DOUCEMENT PAR EFFET DE LEVIER LE COUVERCLE CHROMÉ VERS LE BAS. **CONSEIL** : PORTEZ ATTENTION À L'ÉTOILE DANS L'ILLUSTRATION SIGNALANT DES POINTS DE CONTACT/DOMMAGES POTENTIELS.

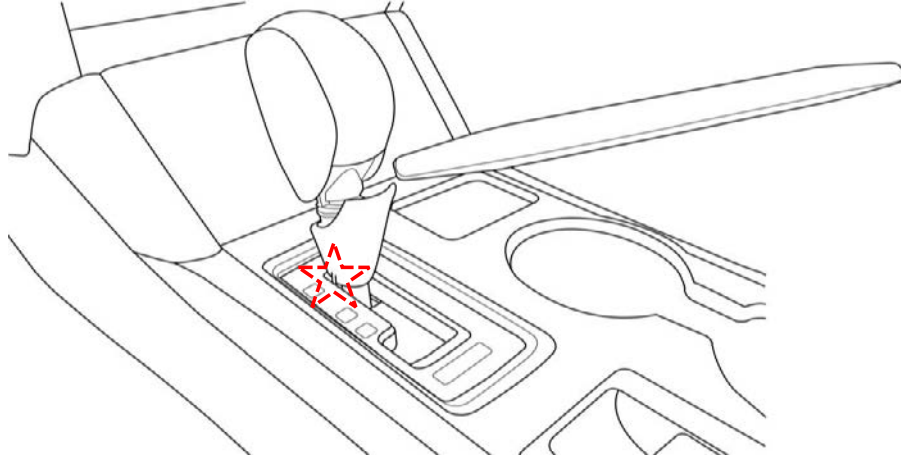

ÉTAPE 2 : TOURNEZ LE COUVERCLE CHROMÉ POUR FOURNIR UN ACCÈS À L'AGRAFE DE RETENUE.

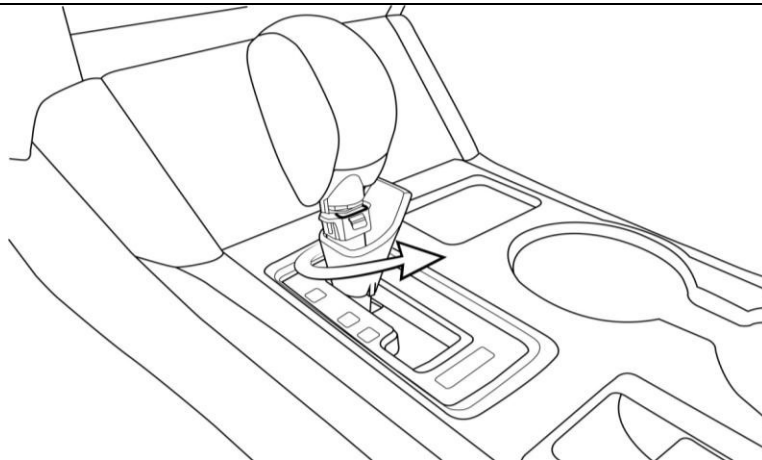

ÉTAPE 3 : NOTEZ L'EMPLACEMENT ET L'ORIENTATION DE L'AGRAFE DE RETENUE, PUIS RETIREZ-LA. TIREZ L'AGRAFE DE RETENUE VERS L'ARRIÈRE DU VÉHICULE.

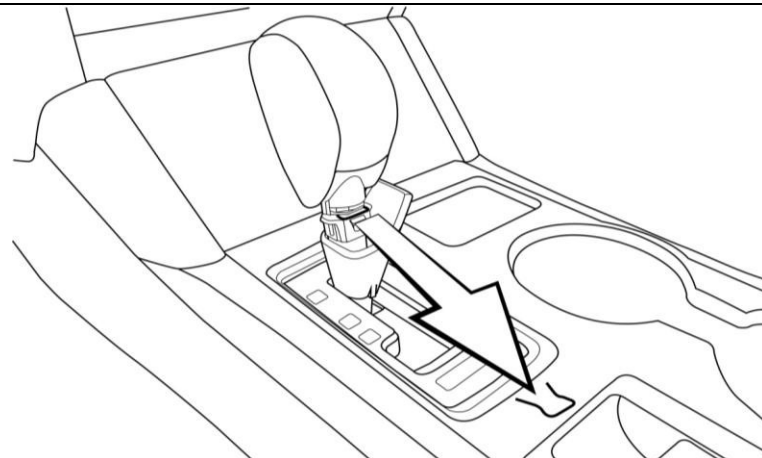

NUMÉRO DE PIÈCE :
35160AL00A

VERSION
01

4/24/2014

SUBARU OF AMERICA

PAGE
2/5



SUBARU

NUMÉRO DE PIÈCE : 35160AL00A

ÉTAPE 4 : SOULEVEZ VERS LE HAUT POUR RETIRER LE POMMEAU DE LEVIER DE VITESSES. AVERTISSEMENT : NE RETIREZ PAS LA TIGE DU LEVIER. SI LA TIGE DU LEVIER EST RETIRÉE ACCIDENTELLEMENT, VEUILLEZ VOUS REPORTER À LA PAGE 5 POUR UNE RÉINSTALLATION ADÉQUATE.

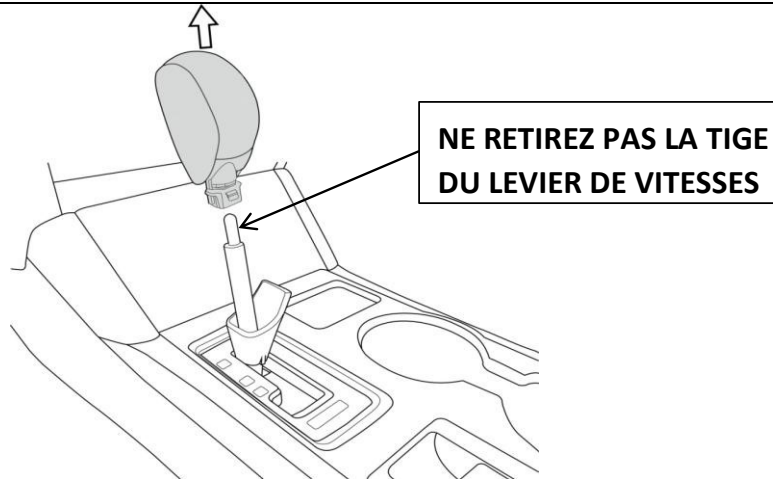

ÉTAPE 5 : INSÉREZ LE NOUVEAU POMMEAU DE LEVIER DE VITESSES

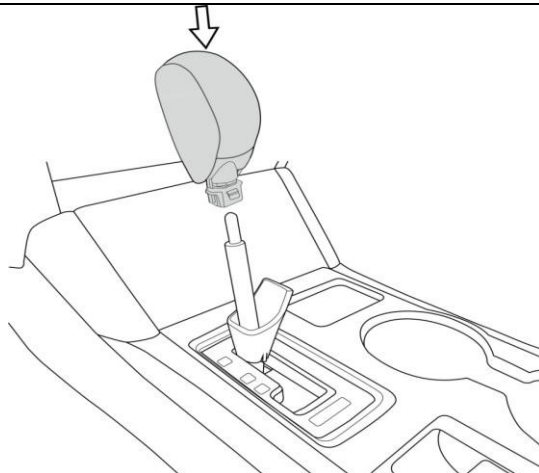

ÉTAPE 6 : INSÉREZ L'AGRAFE DE RETENUE COMME ILLUSTRÉ.

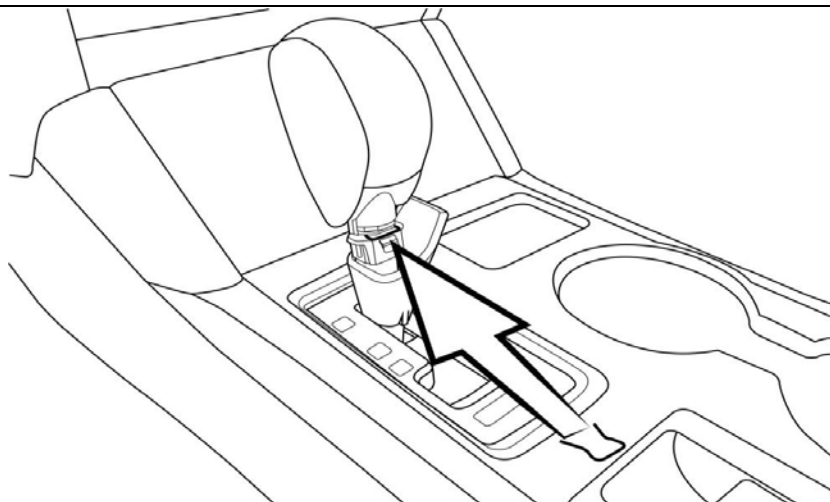

NUMÉRO DE PIÈCE :
35160AL00A

VERSION
01

4/24/2014

SUBARU OF AMERICA

PAGE
3/5



SUBARU

NUMÉRO DE PIÈCE : 35160AL00A

ÉTAPE 7 : RETOURNEZ LE COUVERCLE À SA POSITION ORIGINALE EN LE TOURNANT.

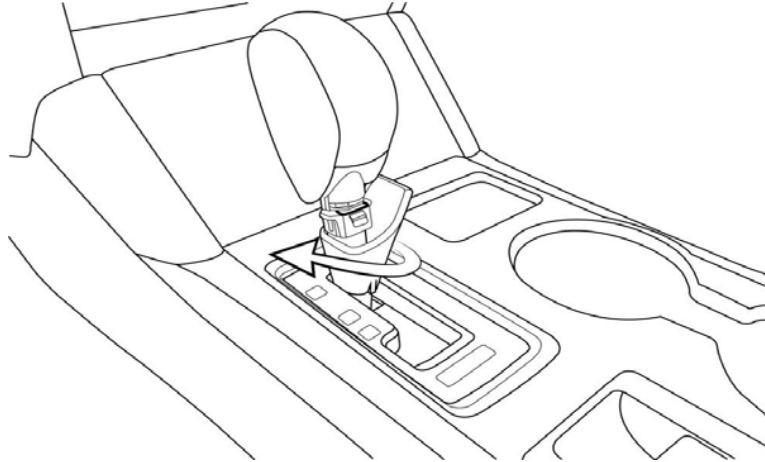

ÉTAPE 8 : RÉINSTALLEZ LE COUVERCLE CHROMÉ EN SOULEVANT VERS LE HAUT JUSQU'À CE QU'IL S'ENCLENCHE EN PLACE.

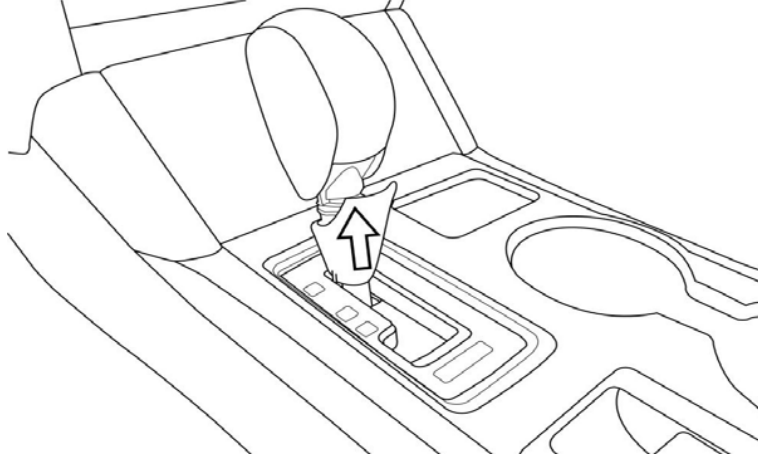

ÉTAPE 9 : CONFIRMEZ QUE LE POMMEAU DE LEVIER DE VITESSES EST SOLIDEMENT INSTALLÉ ET QUE LE BOUTON PEUT ÊTRE ENFONCÉ COMPLÈTEMENT. ASSUREZ-VOUS QUE LE POMMEAU DE LEVIER DE VITESSES EST INSTALLÉ ADÉQUATEMENT AVANT D'UTILISER LE VÉHICULE. DÉMARREZ LE MOTEUR, MAINTENEZ ENFONCÉE LA PÉDALE DE FREIN ET CONFIRMEZ QUE LE LEVIER DE CHANGEMENT DE VITESSES NE PEUT PAS ÊTRE SORTI DE LA POSITION « P » SANS APPUYER SUR LE BOUTON.

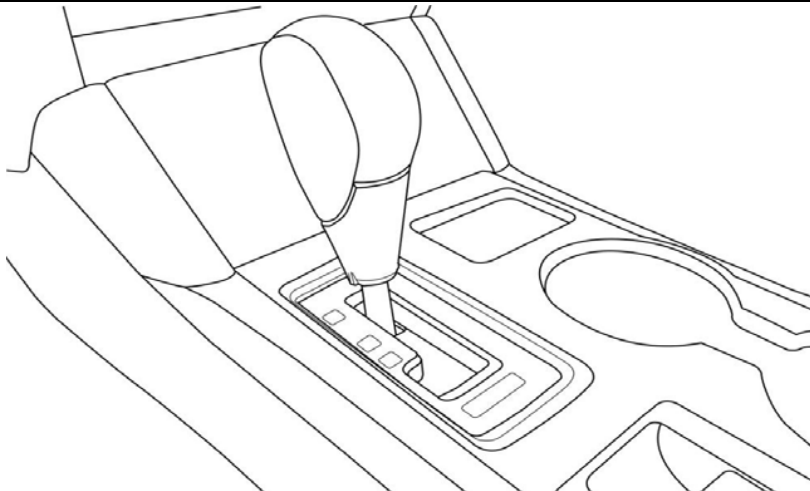

NUMÉRO DE PIÈCE :
35160AL00A

VERSION
01

4/24/2014

SUBARU OF AMERICA

PAGE
4/5



SUBARU

NUMÉRO DE PIÈCE : 35160AL00A

INSTRUCTIONS POUR RÉINSTALLER LA TIGE DE LEVIER DE CHANGEMENT DE VITESSES UNIQUEMENT SI ELLE A ÉTÉ RETIRÉE ACCIDENTELLEMENT : RÉINSÉREZ LA TIGE DE LEVIER COMME ILLUSTRÉ CI-DESSOUS AVEC LA FENTE ORIENTÉE DE DROITE À GAUCHE DU VÉHICULE.

LORSQUE CORRECTEMENT INSTALLÉE, LA TIGE DE LEVIER DE CHANGEMENT DE VITESSES DÉPASSE D'ENVIRON 19 À 20 MM (0,75 À 0,79 PO). LORSQU'ELLE EST MAL INSTALLÉE, LA TIGE DE LEVIER DE CHANGEMENT DE VITESSES DÉPASSE D'ENVIRON 26 À 29 MM (1,02 À 1,14 PO).

AVERTISSEMENT : UNE INSTALLATION INCORRECTE DU LEVIER DE VITESSES AVEC LA FENTE ORIENTÉE DE L'AVANT À L'ARRIÈRE POURRAIT PERMETTRE DE CHANGER DE VITESSE SANS AVOIR À MAINTENIR ENFONCÉ LE BOUTON DU POMMEAU.

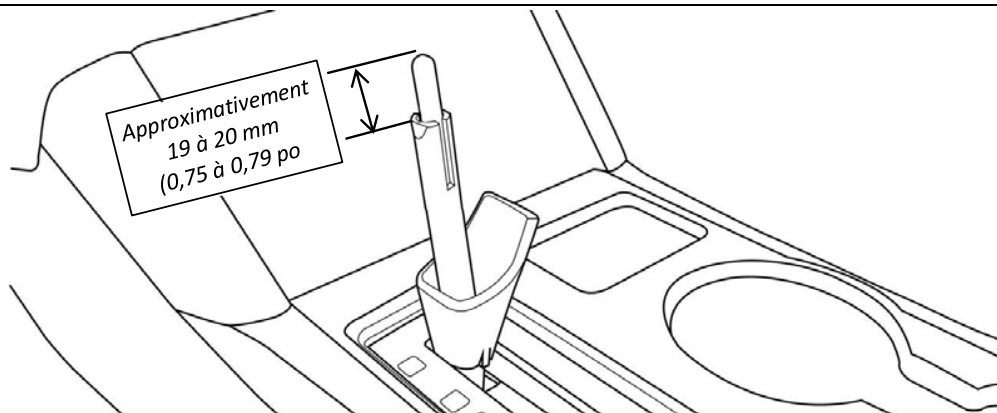
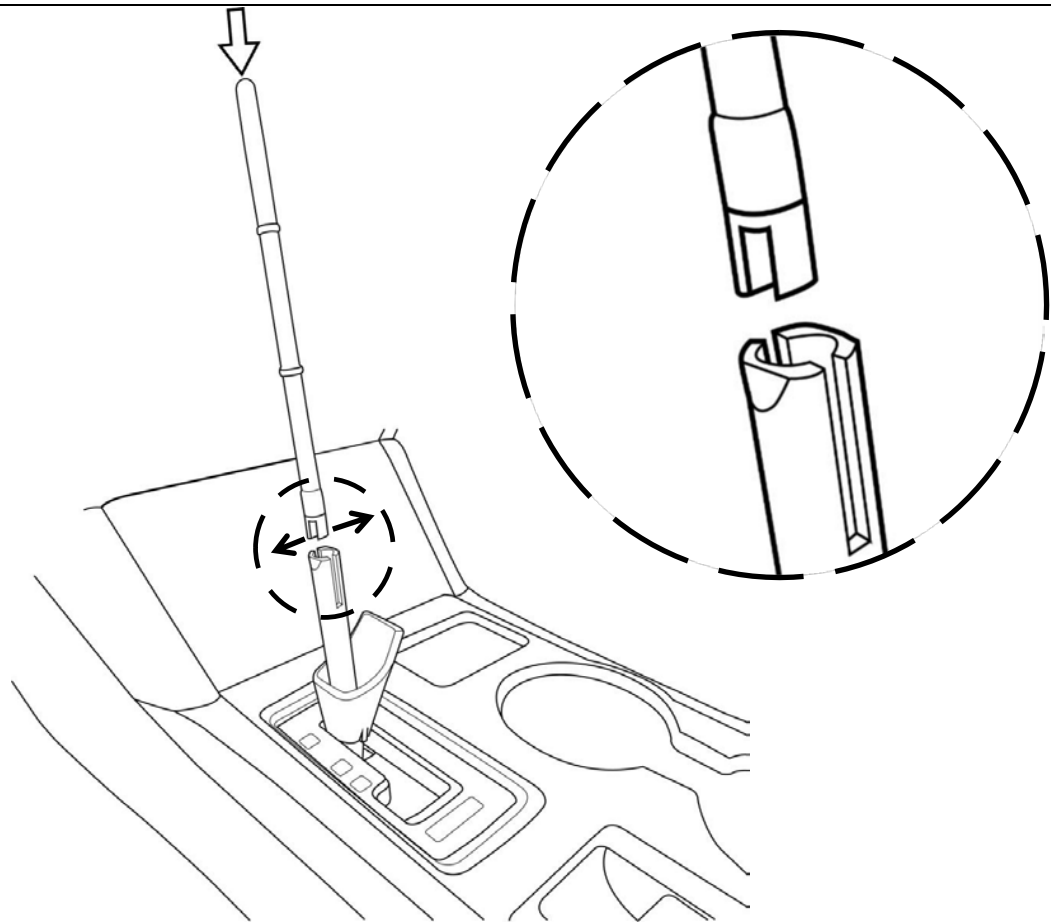

NUMÉRO DE PIÈCE :
35160AL00A

VERSION
01

4/24/2014

SUBARU OF AMERICA

PAGE
5/5