

Contenu de la trousse

A. Amplificateur avec ferrure (1)

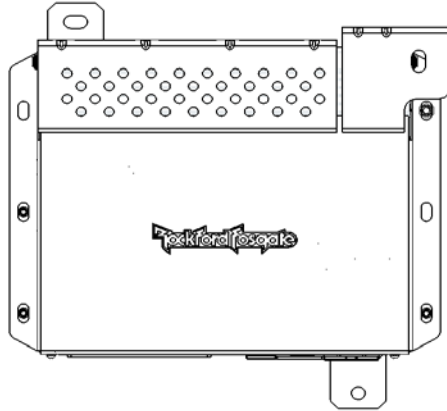

D. Écusson (2) avec écrous d'axe (4)



E. Agrafe



B. Faisceau de fils (1)

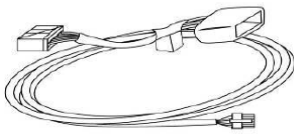

C. Serre-fils (8)



F. Écrous de montage (2)

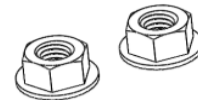

G. Haut-parleurs de rechange (2)

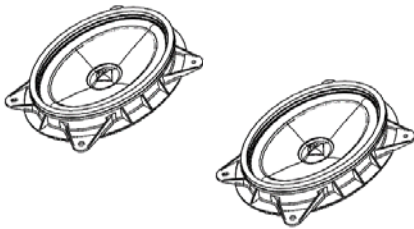

H. HVAC Duct extension (2)

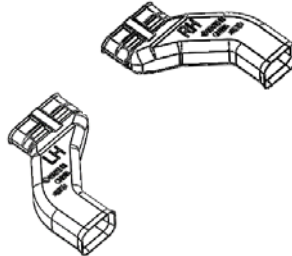

IMPORTANT:

1. L'installation devrait être effectuée par un concessionnaire Subaru autorisé.
2. Faites très attention de ne pas endommager les composants du véhicule lors de la dépose ou de l'installation.
3. Acheminez le câblage de façon à éviter une coupure ou l'amincissement sur des bords tranchants.

Outils requis

Tournevis Phillips
Outil à garniture fourchu
Outil à garniture large
Tournevis à douille de 10 mm
Clé de 10 mm
Clé dynamométrique avec douille de 10 mm

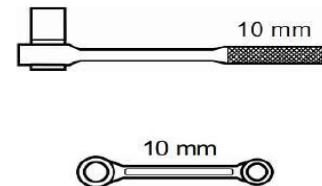
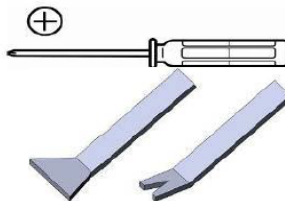

Signification des symboles

← Remove / Déposer
↪ Install / Poser

⇄ Connect / Connecter
○ Location of clip or screw
○ Emplacement de l'attache ou de la vis

VERSION

1.0

DATE

2016-11-15

SUBARU OF AMERICA

PAGE

1 / 12

1. Vue d'ensemble de l'emplacement des composants et de l'acheminement du faisceau.

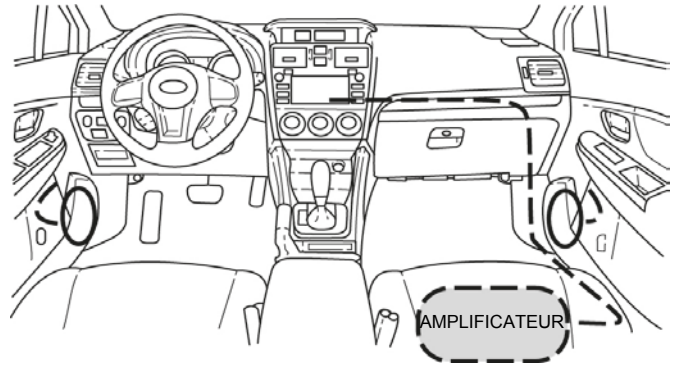

2. Débranchez le câble négatif (-) de la batterie.

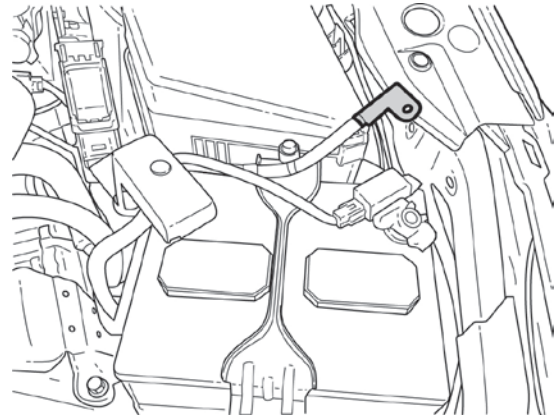

3. Retirez les panneaux de ventilation des deux côtés de la radio.

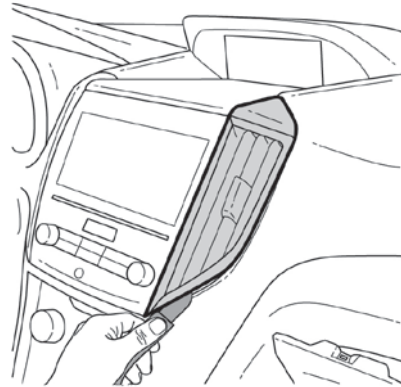
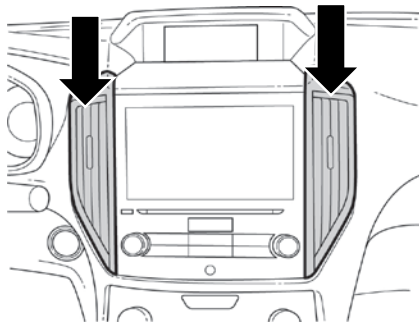

4. Retirez le panneau de garnissage au-dessus de la radio. Travaillez avec précaution -- les agrafes sont très serrées.

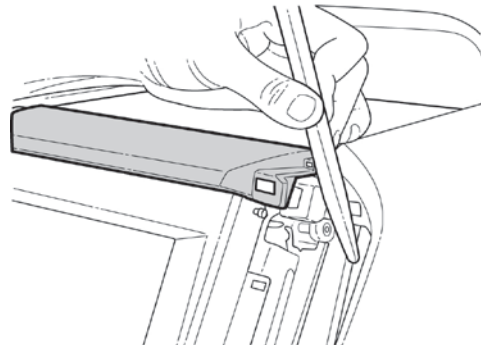
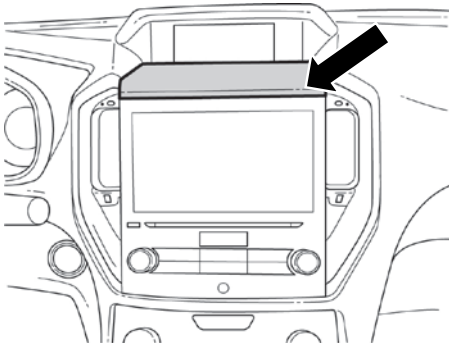

5. Retirez (4) vis Phillips

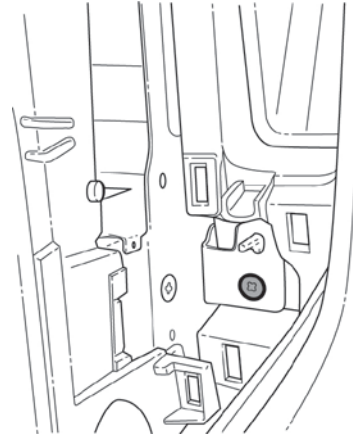
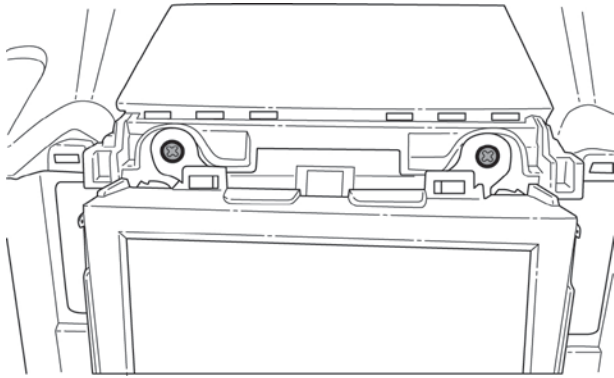

6. Tirez la radio vers vous et débranchez avec soin les connecteurs de la radio et du module télématique; mettez l'ensemble de côté.

REMARQUE :
Placez un chiffon sur le tableau de bord et sur le sélecteur de vitesses pour protéger les surfaces contre les égratignures que pourraient causer les attaches de la radio.

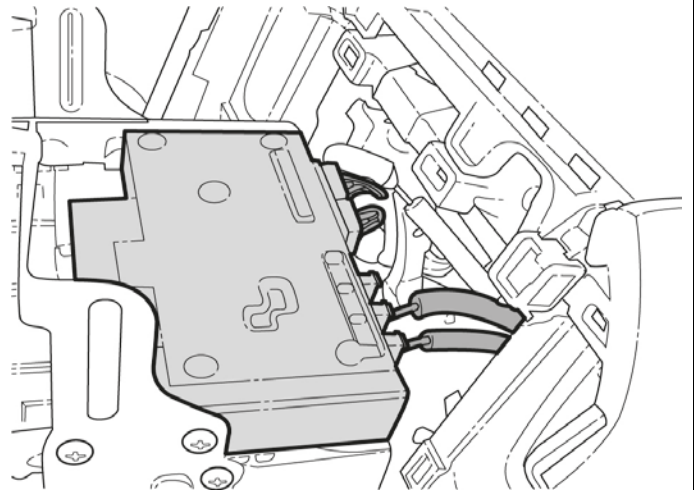

7. Déposez les panneaux de garniture au-dessus et à droite du coffre à gants.

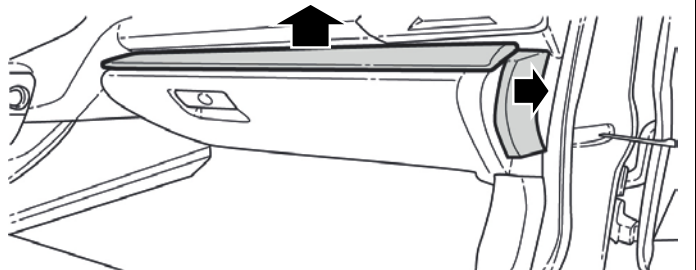

8. Déposez la porte de la boîte à gants

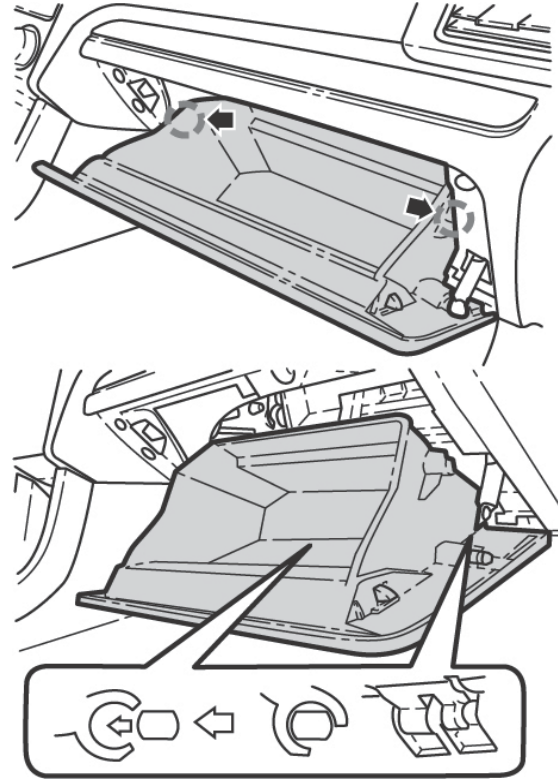

9. Déposez le panneau de la boîte à gants en retirant (7) vis. Assurez-vous de débrancher la lumière de la boîte à gants.

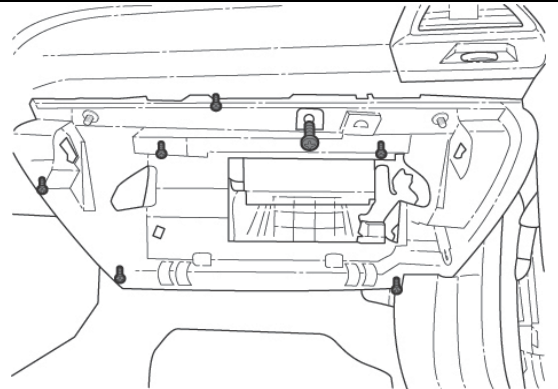

10. Retirez la plaque de seuil de porte du côté PASSAGER. Notez l'emplacement des agrafes.

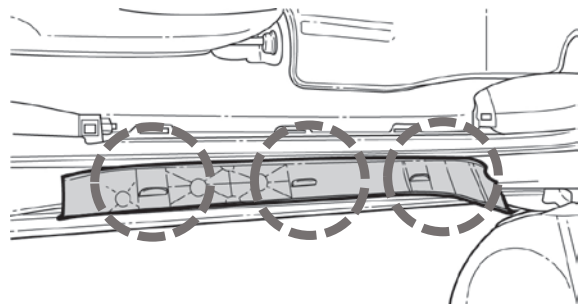
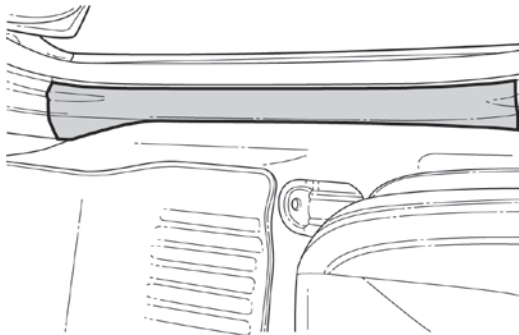

11. Retirez le panneau "coup de pied" côté PASSAGER

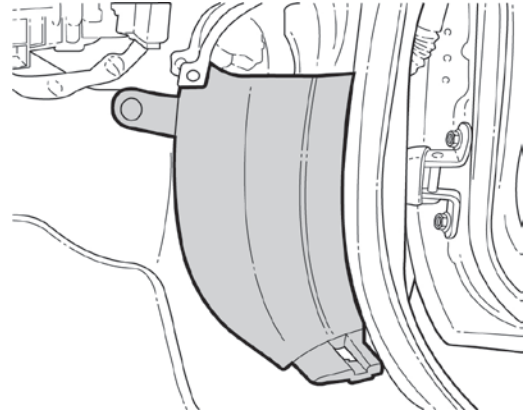

12. Desserrez le montant B en dégageant l'agrafe inférieure.

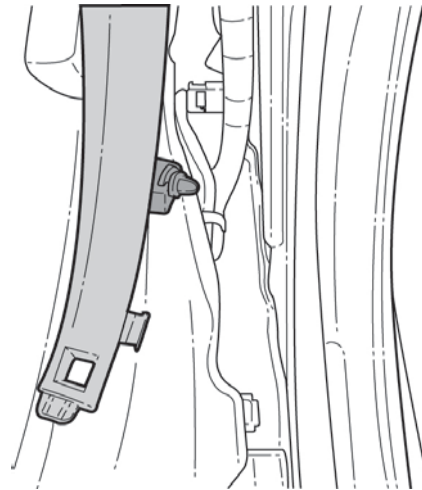
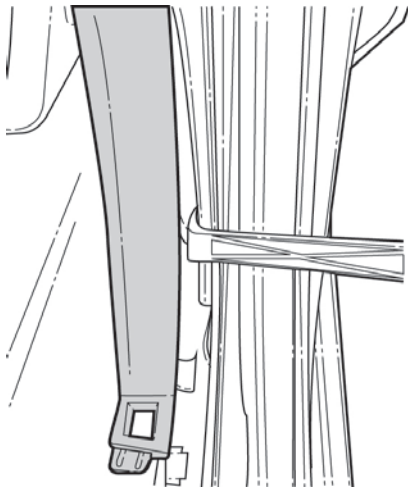

13. Acheminez le faisceau de fils à partir du logement de la radio jusque dans l'ouverture de boîte à gants, tel qu'illustré. Alignez le ruban-mousse avec la ferrure métallique.

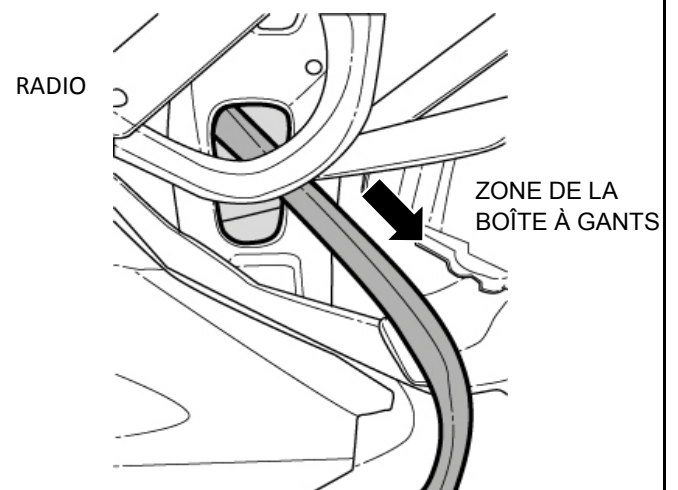

14. Alignez le ruban-mousse avec l'ouverture dans la ferrure métallique.



15. Acheminez le câblage tel qu'illustré. Les repères (rubans blancs) devraient s'aligner avec les cinq (5) emplacements de serre-fils illustrés en foncé. Fixez le faisceau avec cinq (5) serre-fils.

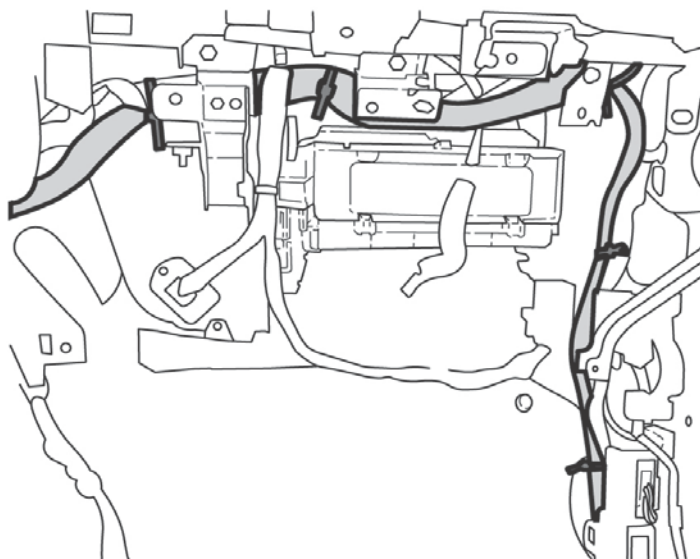

16. Acheminez le câblage derrière le bloc de jonction brun en alignant le ruban-mousse tel qu'illustré.

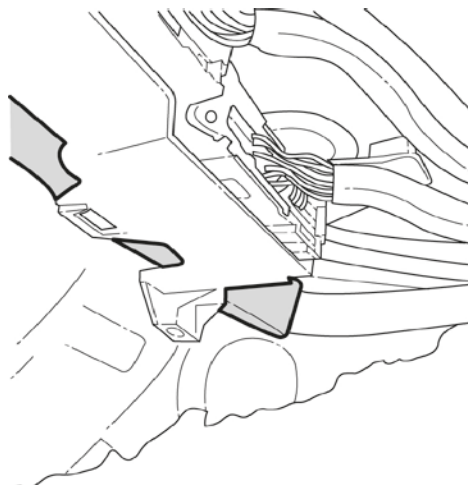

17. Acheminez le fil le long du joint d'étanchéité de la porte et placez-le à l'intérieur des deux premiers serre-fils. Ouvrez l'agrafe en glissant la partie supérieure de l'agrafe dans la direction indiquée.

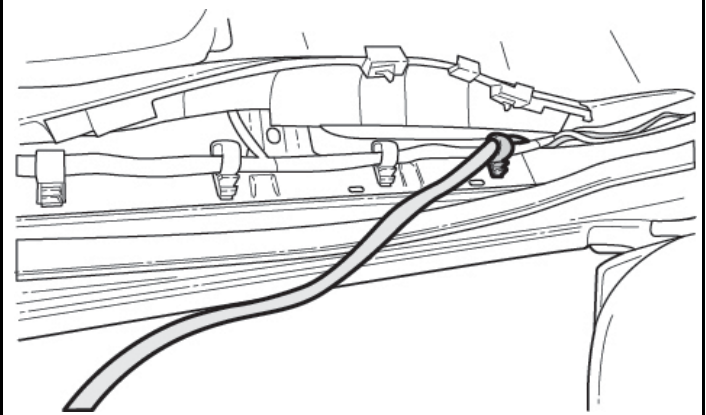
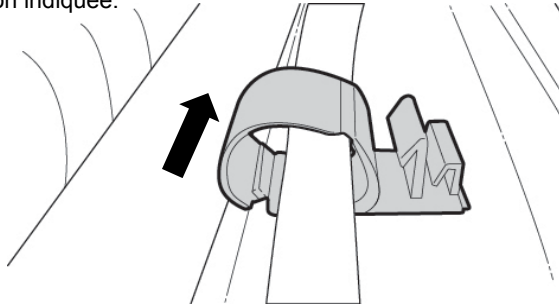

18. Alignez le ruban de repérage tel qu'illustré et fixez avec le serre-fils.

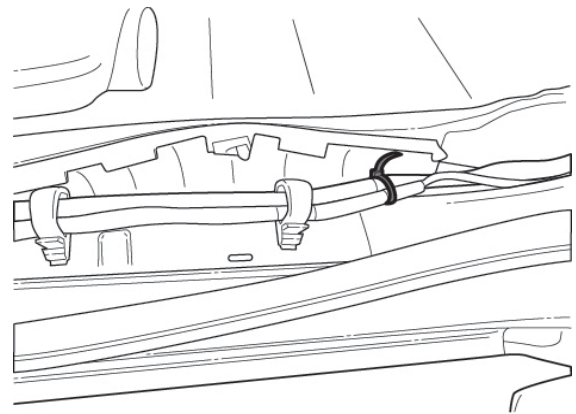

19. Faisceau d'alimentation sous le siège. Alignez le dernier ruban de repérage tel qu'illustré et fixez avec le serre-fils.

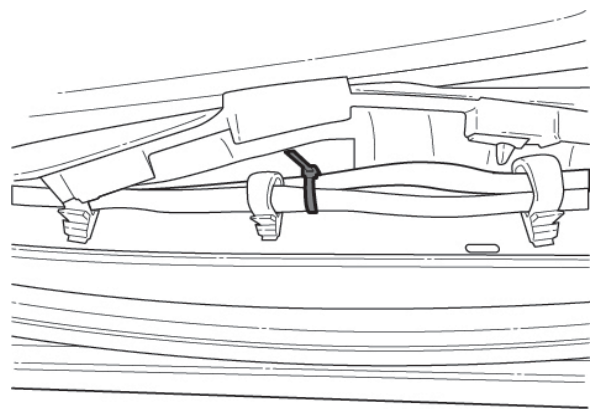

20. Installez les deux rallonges de conduit de CVC fournies par-dessus les conduits en dessous du siège du passager avant. Notez l'orientation (G) / (D) des conduits.

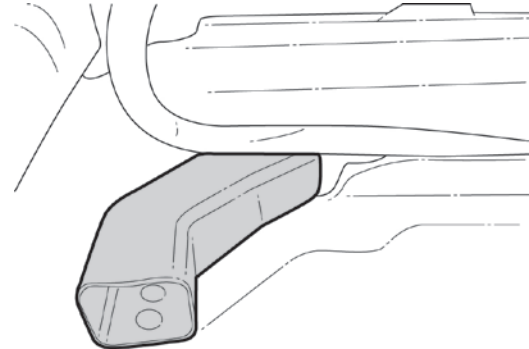
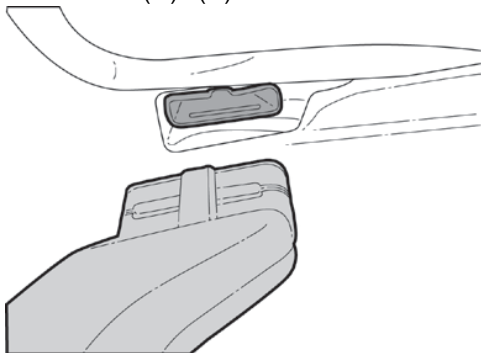

21. Le faisceau de câblage de l'amplificateur devrait sortir du tapis par le même orifice que la bouche d'air du côté droit (tel qu'illustré).

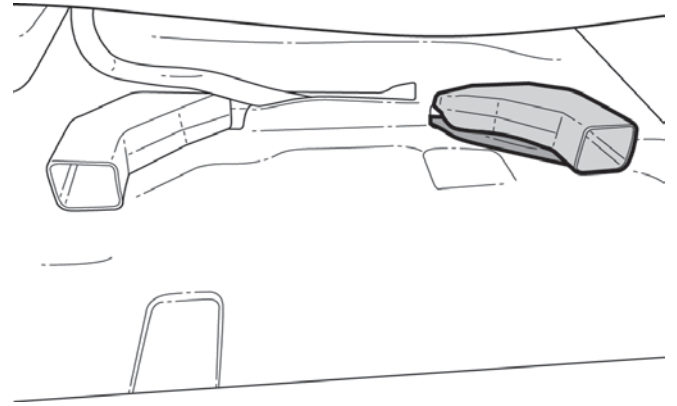

22. Placez l'amplificateur sous le siège et alignez les attaches avec les deux (2) goujons filetés situés sous deux coupes de décharge dans le tapis. Fixez avec les deux écrous inclus, serrés à 7,5 N·m (+/- 2). Branchez le faisceau de fils à l'amplificateur, tel qu'illustré.

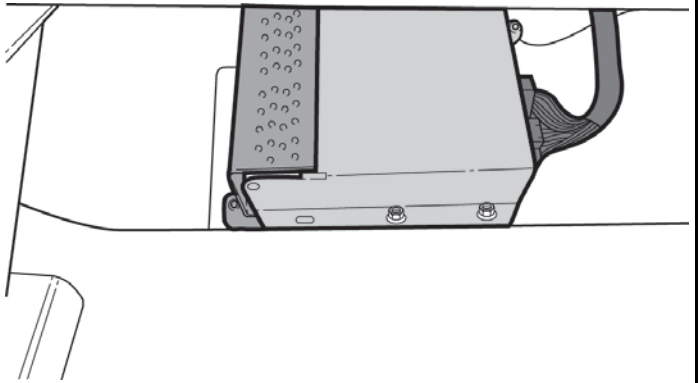

23. Fixez le faisceau du siège à la ferrure de l'amplificateur avec la bride fournie, tel qu'illustré. Assurez-vous que l'agrafe est à environ 100 mm de la sortie du tapis, comme illustré.

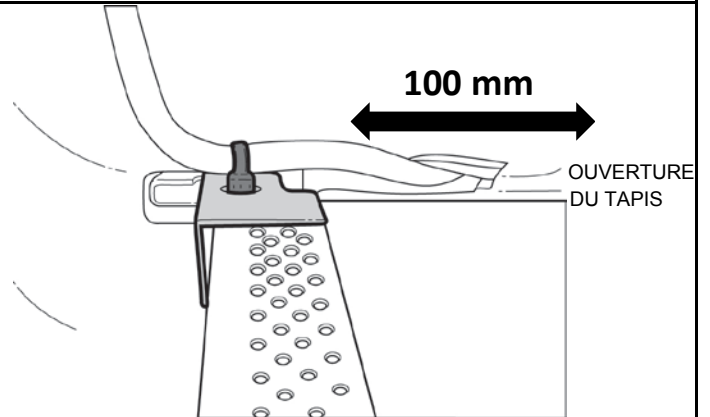

24. Effectuez les connexions à la radio. Branchez les connecteurs à 6 et à 10 broches qui sont enveloppés dans de la mousse aux deux connecteurs de radio principaux. Branchez le connecteur à 2 broches au connecteur à 2 broches préarrangé fixé au faisceau de fils d'origine avec le câble bleu.

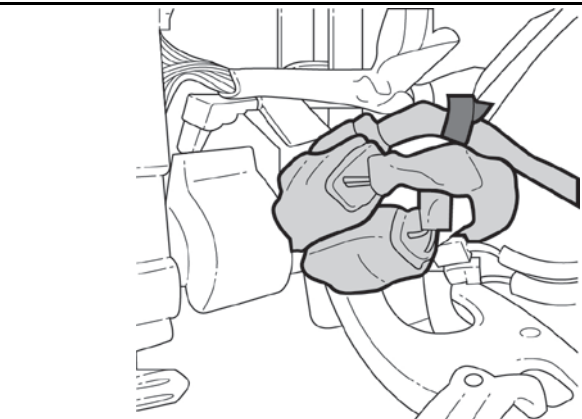

25. Branchez les connecteurs à 6 et à 10 broches du faisceau adaptateur à l'unité centrale. Rebranchez tous les connecteurs restants à la radio et au module télématique. Réinstallez la radio, les panneaux et les bouches d'aération au tableau de bord dans l'ordre inverse.

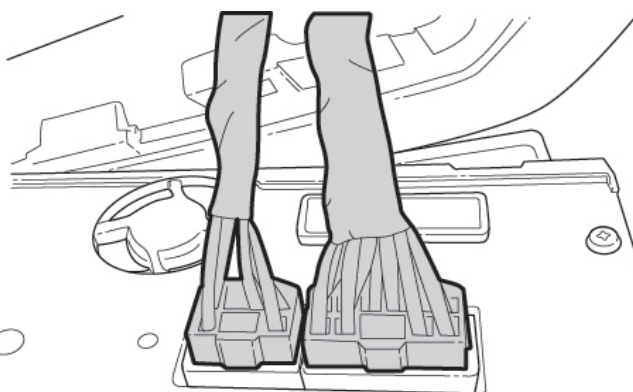

26. Pour le remplacement des haut-parleurs, le panneau des deux portes avant doit être déposé.

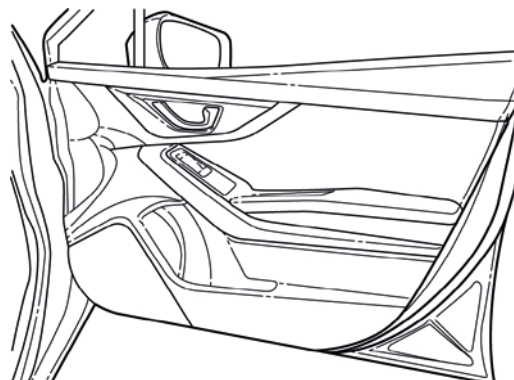

27. Ouvrez le cache-vis à l'aide d'un petit tournevis fendu. Déposez la vis.

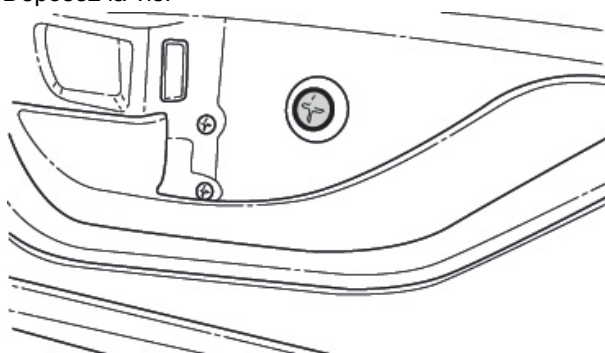
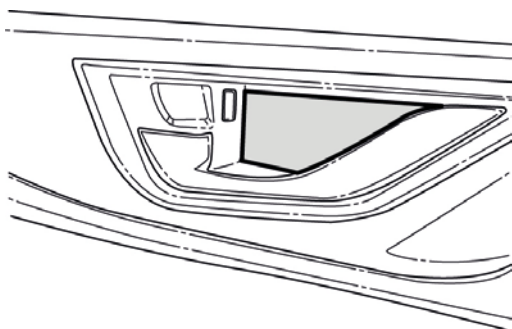

28. À l'intérieur de la poignée de l'accoudoir, ouvrez le cache-vis à l'aide d'un petit tournevis fendu. Déposez la vis.

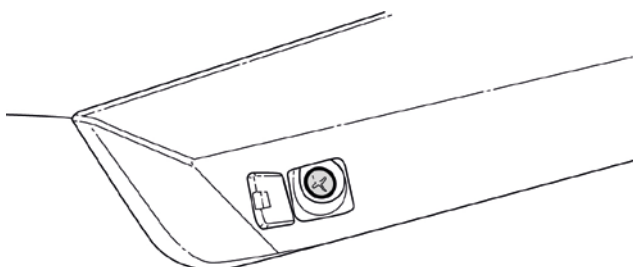

29. Retirez la garniture au coin supérieur du panneau de porte.

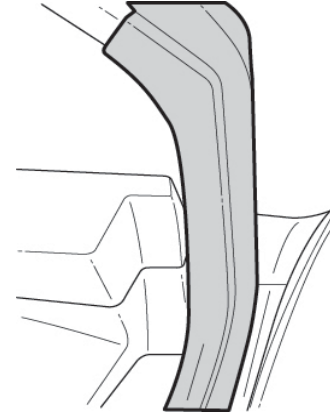

30. Délogez le bas du panneau de porte. Soulevez pour dégager le panneau de la porte. Vérifiez qu'aucune des huit (8) agrafes ne reste dans la tôle de la porte. Si des agrafes sont demeurées dans la tôle, déposez-les et réinstallez-les à leur emplacement respectif dans le panneau de garniture de porte en plastique.

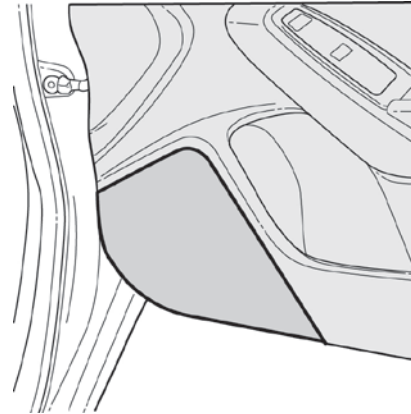

31. À l'arrière du panneau de porte en plastique, dégrafez les câbles de serrure et de poignée de porte.

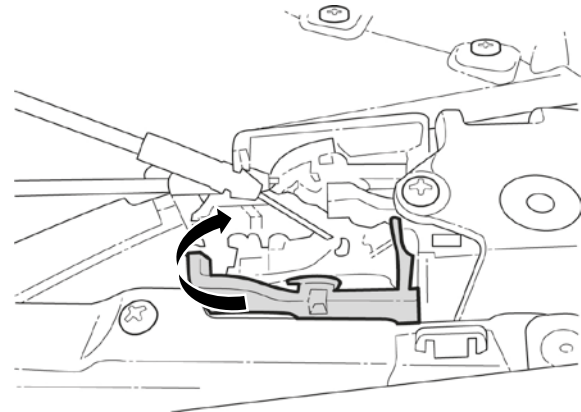

32. Retirez tous les connecteurs électriques et mettez le panneau de porte de côté avec soin.

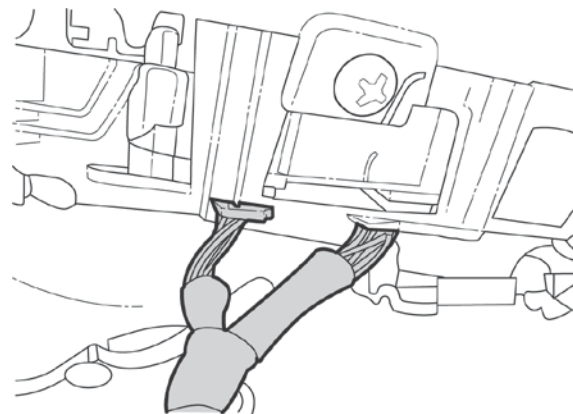

33. Débranchez le faisceau du haut-parleur et déposez les quatre (4) vis fixant le haut-parleur à la porte. Déposez le haut-parleur et mettez de côté.

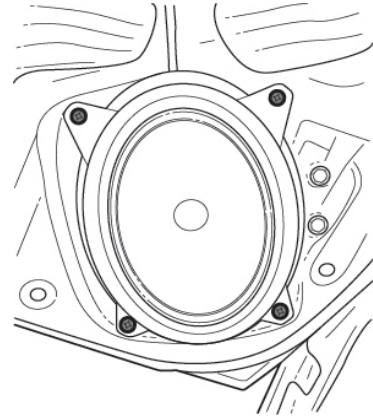

34. Installez avec précaution le haut-parleur neuf avec la quincaillerie d'origine et rebranchez le faisceau.

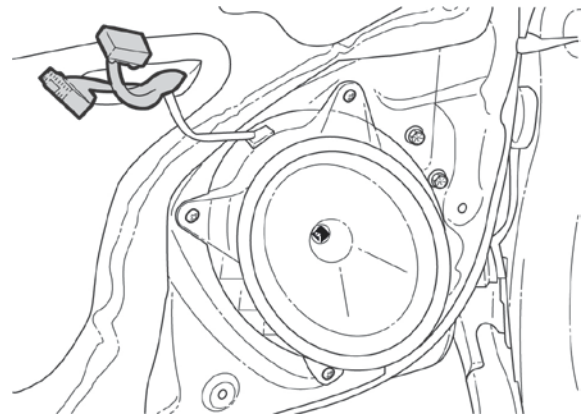

35. Pour installer les logos Rockford Fosgate inclus, localisez les deux trous de montage préarrangés près du rebord inférieur de la grille de haut-parleur.

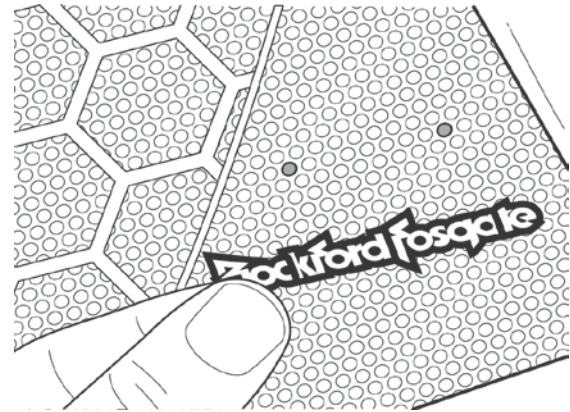

36. Retirez la pellicule à l'arrière de l'écusson. Placez l'écusson sur le panneau de porte

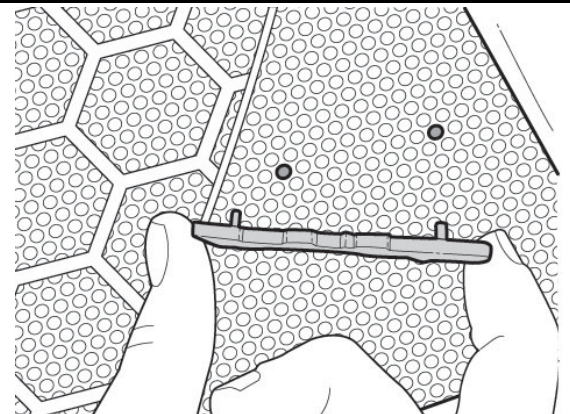
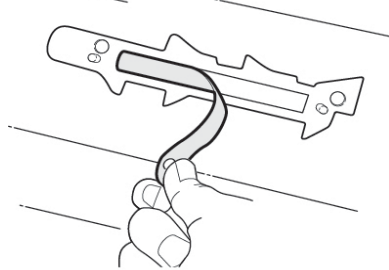

37. Fixez l'écusson en installant les anneaux aux goujons de retenue à l'arrière du panneau de porte.

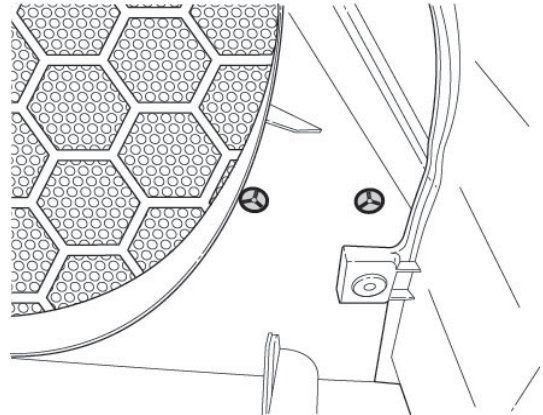
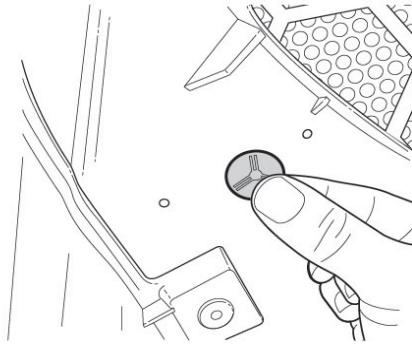

38. Réinstallez les panneaux de porte dans l'ordre inverse et retirez la pellicule de protection sur l'écusson.

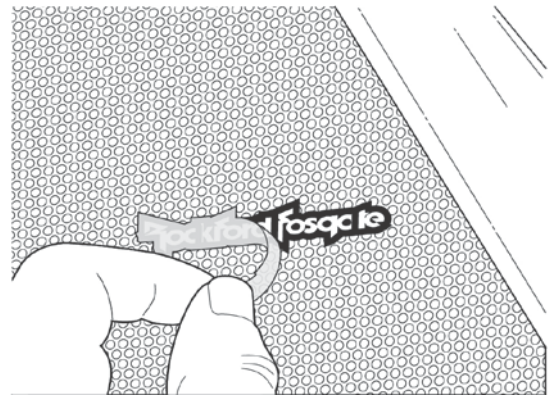

39. Reconnectez la batterie et serrez à 66 po-lb. Testez le système audio pour vérifier le fonctionnement de tous les haut-parleurs.

